



# ชุดพัฒนาความฉลาดรู้ ด้านการอ่าน

เล่มที่ 4

แบบฝึก

เพื่อพัฒนาความฉลาดรู้ด้านการอ่าน



สำนักงานคณะกรรมการการศึกษาขั้นพื้นฐาน  
สถาบันส่งเสริมการสอนวิทยาศาสตร์และเทคโนโลยี  
กระทรวงศึกษาธิการ



# เล่มที่ 4

## แบบฝึกเพื่อพัฒนาความฉลาดรู้ด้านการอ่าน

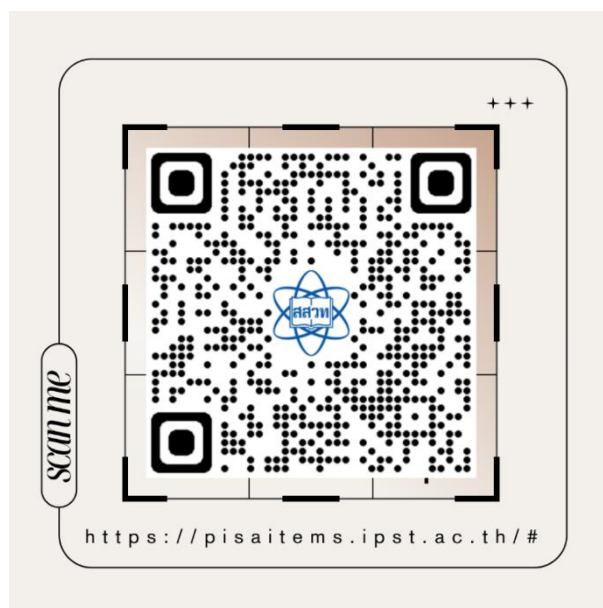

## คำนำ

แบบฝึกเพื่อพัฒนาความฉลาดรู้ด้านวิทยาศาสตร์ นี้ เป็นเอกสารที่จัดทำขึ้นเพื่อพัฒนาสมรรถนะความฉลาดรู้ด้านการอ่าน สำหรับนักเรียนชั้นมัธยมศึกษาตอนต้น ซึ่งเป็นเอกสารเล่มที่ 4 ในชุดพัฒนาความฉลาดรู้ด้านการอ่าน โดยมีเอกสารประกอบในชุดทั้งหมดจำนวน 5 เล่ม ได้แก่

เล่มที่ 1 : คู่มือการใช้ชุดฝึกเพื่อพัฒนาความฉลาดรู้ด้านการอ่าน

เล่มที่ 2 : กรอบแนวคิดและรูปแบบการจัดกิจกรรมการเรียนรู้เพื่อพัฒนาความฉลาดรู้ด้านการอ่าน

เล่มที่ 3 : กิจกรรมการเรียนรู้เพื่อพัฒนาความฉลาดรู้ด้านการอ่าน

**เล่มที่ 4 : แบบฝึกเพื่อพัฒนาความฉลาดรู้ด้านการอ่าน**

เล่มที่ 5 : แนวการตอบคำถามตามแบบฝึกเพื่อพัฒนาความฉลาดรู้ด้านการอ่าน

เอกสารทั้ง 5 เล่มนี้ สถาบันส่งเสริมการสอนวิทยาศาสตร์และเทคโนโลยี (สสวท.) และ สำนักงานคณะกรรมการการศึกษาขั้นพื้นฐาน (สพฐ.) โดย สำนักบริหารงานความเป็นเลิศด้านวิทยาศาสตร์ศึกษา (สบว.) สำนักวิชาการและมาตรฐานการศึกษา (สวก.) สำนักทดสอบทางการศึกษา (สทศ.) ศูนย์ขับเคลื่อนโครงการโรงเรียนคุณภาพประจำตำบล สำนักพัฒนานวัตกรรมการจัดการศึกษา (สนก.) ศูนย์ PISA สพฐ. และ เครือข่ายสถานศึกษากลุ่มโรงเรียนวิทยาศาสตร์จุฬาราชวิทยาลัย ได้ร่วมกันจัดทำขึ้น เพื่อให้ครูผู้สอนนำไปใช้เป็นแนวทางในการจัดการเรียนรู้ เพื่อพัฒนาความฉลาดรู้ด้านวิทยาศาสตร์ของนักเรียนระดับชั้นมัธยมศึกษาตอนต้น ตามกรอบการประเมินสมรรถนะนักเรียนมาตรฐานสากล (Programme for International Student Assessment-PISA) โดยองค์การเพื่อความร่วมมือทางเศรษฐกิจและการพัฒนา (Organisation for Economic Co-operation and Development-OECD)

การจัดกิจกรรมการเรียนรู้เพื่อพัฒนาความฉลาดรู้ด้านการอ่านของนักเรียนระดับชั้นมัธยมศึกษาตอนต้น ตามรูปแบบในเอกสารทั้ง 5 เล่ม สามารถนำไปใช้ได้ในการจัดการเรียนการสอนใน 4 แนวทาง ดังนี้

- 1) จัดทำเป็นรายวิชาเพิ่มเติมขึ้นใหม่ เป็นการเฉพาะ จำนวน 0.5 หน่วยกิต
- 2) บูรณาการจัดเป็นกิจกรรมหนึ่งในการจัดการเรียนรู้รายวิชาพื้นฐาน
- 3) บูรณาการจัดเป็นกิจกรรมหนึ่งในการจัดการเรียนรู้รายวิชาเพิ่มเติม
- 4) จัดในรูปแบบกิจกรรมการเรียนรู้อื่น ๆ ตามบริบทและความพร้อมของโรงเรียน

แบบฝึกเพื่อพัฒนาความฉลาดรู้ด้านการวิทยาศาสตร์ นี้ จัดทำขึ้นโดยนำเอาข้อสอบตามกรอบการประเมิน PISA ด้านวิทยาศาสตร์ ทั้งข้อสอบรูปแบบเอกสาร และข้อสอบรูปแบบของ Computer Based-Test : CBT ที่เผยแพร่และอนุญาตให้นำไปใช้จาก OECD มาจัดทำเป็นชุดแบบฝึก จำนวนทั้งหมด 6 ชุด ซึ่งมีการปรับปรุงให้มีความเหมาะสมในการนำไปใช้ในการฝึกปฏิบัติเพื่อพัฒนาความฉลาดรู้ด้านการอ่าน โดยมีวัตถุประสงค์เพื่อให้ครูผู้สอนนำไปใช้ในการพัฒนาความฉลาดรู้ของนักเรียน ซึ่งสามารถนำไปใช้ได้ทั้งในและนอกชั้นเรียน เพิ่มเติมจากรูปแบบการจัดกิจกรรมการเรียนรู้ใน **เล่มที่ 2 : กรอบแนวคิดและรูปแบบการจัดกิจกรรมการเรียนรู้เพื่อพัฒนาความฉลาดรู้ด้านการอ่าน** และการจัดกิจกรรมการเรียนรู้ที่ได้จัดทำเป็นตัวอย่างใน **เล่มที่ 3 : กิจกรรมการเรียนรู้เพื่อพัฒนาความฉลาดรู้ด้านการอ่าน** และมีแบบฝึกเพิ่มเติม จำนวน 18 เรื่อง ที่จัดทำในลักษณะของไฟล์เอกสารที่สามารถดาวน์โหลดเพื่อให้ครูผู้สอนนำมาใช้เพื่อฝึกพัฒนาความฉลาดรู้เพิ่มเติม หรือนำไปปรับประยุกต์ให้เหมาะสมตามบริบท ทั้งในและนอกห้องเรียน

อนึ่ง ในปัจจุบัน การทดสอบต่าง ๆ ได้เริ่มให้ผู้สอบทำข้อสอบบนคอมพิวเตอร์ (Computer-Based Test) มากขึ้น ดังนั้น เพื่อให้นักเรียนคุ้นเคยกับการทำข้อสอบบนคอมพิวเตอร์ดังกล่าว ครูผู้สอนควรจัดให้

นักเรียนได้เข้าฝึกทำข้อสอบ PISA like ผ่านระบบออนไลน์ของ สสวท. <https://pisaitems.ipst.ac.th/> และข้อสอบ PISA Style ผ่านระบบออนไลน์ของศูนย์ PISA สพฐ. <https://www.pisacenterobec.org/pisa-style/> เพื่อพัฒนาสมรรถนะความฉลาดรู้ ทั้ง 3 ด้าน ได้แก่ ด้านการอ่าน ด้านคณิตศาสตร์ และด้านวิทยาศาสตร์ เพิ่มเติมด้วย

การจัดทำเอกสารทั้ง 6 เล่มนี้ ได้รับความอนุเคราะห์จากครูของโรงเรียนวิทยาศาสตร์จุฬาภรณราชวิทยาลัย ครูโรงเรียนเครือข่ายร่วมพัฒนา และครูของโรงเรียนเครือข่ายวิทยาศาสตร์พลังสิบ ในการร่วมกันระดมความคิดเพื่อนำสถานการณ์และคำถามจากข้อสอบวัดความฉลาดรู้ด้านวิทยาศาสตร์ตามกรอบการประเมินสมรรถนะนักเรียนมาตรฐานสากล (OECD-PISA) ที่ สสวท. ได้จัดทำและเผยแพร่ มาปรับให้เป็นสื่อในการจัดการเรียนรู้ ออกแบบและจัดทำกิจกรรมการจัดการเรียนรู้ และนำไปทดลองจัดการเรียนรู้จริงในชั้นเรียนระดับชั้นมัธยมศึกษาตอนต้น แล้วนำข้อมูลจากการทดลองสอนมาปรับปรุงกิจกรรมการจัดการเรียนรู้ให้มีความเหมาะสมมากยิ่งขึ้น นอกจากนี้ยังได้รับความอนุเคราะห์จากผู้ทรงคุณวุฒิจากมหาวิทยาลัยสถาบันการศึกษา และหน่วยงานองค์การทางการศึกษา ในการให้คำแนะนำและคำปรึกษาในการจัดทำกิจกรรมการเรียนรู้ ดังกล่าว

สถาบันส่งเสริมการสอนวิทยาศาสตร์และเทคโนโลยี (สสวท.) และ สำนักงานคณะกรรมการการศึกษาขั้นพื้นฐาน (สพฐ.) ขอขอบคุณคณะครูและผู้ทรงคุณวุฒิดังกล่าวข้างต้นเป็นอย่างสูง และคาดหวังเป็นอย่างยิ่งว่าเอกสารทั้ง 6 เล่มนี้ จะเป็นส่วนหนึ่งที่ช่วยให้ครูผู้สอนสามารถวางแผนและจัดกิจกรรมการเรียนรู้ เพื่อพัฒนาความฉลาดรู้ด้านวิทยาศาสตร์ของนักเรียนได้อย่างมีประสิทธิภาพเพิ่มมากขึ้น ซึ่งความฉลาดรู้ดังกล่าวเป็นเรื่องที่มีความสำคัญมาก ทั้งเพื่อการศึกษาเรียนรู้ เพื่อการดำรงชีวิต และเพื่อการประกอบอาชีพ จากผลการศึกษามีข้อบ่งชี้ว่า บุคคลผู้ที่มีความฉลาดรู้ทั้ง 3 ด้าน ได้แก่ ด้านการอ่าน ด้านคณิตศาสตร์ และด้านวิทยาศาสตร์อยู่ในระดับสูงจะมีโอกาสประสบความสำเร็จในด้านต่าง ๆ สูงขึ้นตามไปด้วย

## สารบัญ

## หน้า

คำชี้แจง	ก
แบบฝึกเพื่อพัฒนาความฉลาดรู้ด้านการอ่าน ชุดที่ 1	1
เรื่องที่ 1 แคนโค (แผนกบุคคล)	2
เรื่องที่ 2 ไข่หวัด	4
เรื่องที่ 3 มอเตอร์ไซค์	9
แบบฝึกเพื่อพัฒนาความฉลาดรู้ด้านการอ่าน ชุดที่ 2	12
เรื่องที่ 1 แรงงาน	13
เรื่องที่ 2 รongเท้าวิ่ง	17
เรื่องที่ 3 อมันดากับดัสเชส	20
แบบฝึกเพื่อพัฒนาความฉลาดรู้ด้านการอ่าน ชุดที่ 3	25
เรื่องที่ 1 บอลลูน	26
เรื่องที่ 2 กฎใหม่	28
เรื่องที่ 3 องค์การระหว่างประเทศ	30
แบบฝึกเพื่อพัฒนาความฉลาดรู้ด้านการอ่าน ชุดที่ 4	33
เรื่องที่ 1 ปลายทางที่บัวโนส ไอเรส	34
เรื่องที่ 2 ของขวัญ	37
เรื่องที่ 3 ความคิดเห็นของนักเรียน	43
แบบฝึกเพื่อพัฒนาความฉลาดรู้ด้านการอ่าน ชุดที่ 5 (Computer Based-Test)	47
เรื่องที่ 1 ตึกสูง	49
เรื่องที่ 2 ประชาธิปไตยในเอเธนส์	53
เรื่องที่ 3 เรื่องเล่าเพียงเรื่องเดียว	56
แบบฝึกเพื่อพัฒนาความฉลาดรู้ด้านการอ่าน ชุดที่ 6 (Computer Based-Test)	59
เรื่องที่ 1 คนขึ้นเนี่ยวกับทองคำ	61
เรื่องที่ 2 เส้นทางเดินสำรวจในแอฟริกา	
เรื่องที่ 3 การเพิ่มขึ้นของระดับน้ำทะเล	
แบบฝึกเพิ่มเติมเพื่อพัฒนาความฉลาดรู้ด้านการอ่าน	
เอกสารอ้างอิง	
คณะผู้จัดทำ	

## คำชี้แจง

ปัจจุบันทักษะหรือความสามารถในการจับใจความ ตีความ สรุปความ แปลความ ย่อความ ขยายความ วิเคราะห์ ประเมิน และวิพากษ์วิจารณ์บทอ่านหรือเรื่องที่อ่าน อันเป็นองค์ประกอบของทักษะที่เกี่ยวข้อง หรือเรียกว่าสมรรถนะ “**ความฉลาดรู้ด้านการอ่าน**” ตามแนวของ PISA เป็นเรื่องมีความสำคัญมากยิ่งขึ้น ผู้ที่มีทักษะหรือมีความสามารถ สมรรถนะดังกล่าวสูงจะมีโอกาสประสบความสำเร็จในด้านต่าง ๆ ทั้งด้านการศึกษาเล่าเรียน ด้านการดำรงชีวิต และด้านการประกอบอาชีพในอนาคต สูงขึ้นด้วย

ทักษะหรือความสามารถในด้านต่าง ๆ จะเกิดขึ้นในตัวนักเรียนได้ นักเรียนต้องฝึกทำ ฝึกปฏิบัติอย่างสม่ำเสมอ จนเกิดความชำนาญ องค์ประกอบทักษะที่เกี่ยวข้องของความฉลาดรู้ด้านการการอ่านตามแนวของ PISA ก็เช่นกัน จะเกิดขึ้นในตัวนักเรียนได้ นักเรียนต้องฝึกฝน ฝึกปฏิบัติเป็นประจำอย่างสม่ำเสมอ จนเกิดความชำนาญ ดังนั้น เพื่อให้ให้นักเรียนมีทักษะและความสามารถดังกล่าวเพิ่มมากขึ้น จึงแนะนำให้ให้นักเรียนทำแบบฝึกเพื่อพัฒนาความฉลาดรู้ด้านการอ่านนี้ ด้วยความตั้งใจ โดยพยายามอ่านและวิเคราะห์สถานการณ์ของบทอ่านในลักษณะนี้ และศึกษาค้นคว้าบทอ่าน สารสนเทศ หรือสถานการณ์ ในลักษณะนี้จากแหล่งความรู้ต่าง ๆ สื่อสิ่งพิมพ์ และสื่อสังคม (Social Media) เพิ่มเติม และฝึกฝน ปฏิบัติอย่างสม่ำเสมอต่อเนื่อง จนเกิดความชำนาญและเป็นสมรรถนะที่เกิดขึ้นในตัวนักเรียน

วัตถุประสงค์ของแบบฝึกเพื่อพัฒนาความฉลาดรู้ด้านการอ่าน นี้ คือ เพื่อพัฒนาความฉลาดรู้ด้านการอ่านให้เพิ่มขึ้น ซึ่งเป็นสมรรถนะที่สำคัญของบุคคลในการดำเนินชีวิต และประกอบอาชีพในอนาคต และนอกจากจะเป็นประโยชน์โดยตรงต่อตัวนักเรียนแล้ว เมื่อนักเรียนมีสมรรถนะดังกล่าวเพิ่มขึ้น จะส่งผลต่อความสามารถในการทำข้อสอบวัดความฉลาดรู้ด้านการอ่านตามกรอบการประเมิน PISA ได้ดีขึ้น และคาดหวังว่าจะช่วยทำให้คุณภาพของการศึกษาไทยดีขึ้นตามไปด้วย อีกทั้ง ยังอาจเปลี่ยนมุมมองของนานาชาติที่มีผลต่อภาพลักษณ์ของประเทศชาติ

แบบฝึกเพื่อพัฒนาความฉลาดรู้ด้านการอ่านนี้ ได้ออกแบบและพัฒนาขึ้นเพื่อให้นักเรียนคุ้นเคยกับลักษณะของบทอ่าน สารสนเทศ หรือสถานการณ์ตามกรอบการประเมิน PISA และการทำแบบทดสอบบนหน้าจอคอมพิวเตอร์ (Computer-Based Test) โดยจัดทำเป็นแบบฝึกจำนวน 6 ชุด โดยแต่ละชุดประกอบด้วยข้อสอบด้านการอ่านตามกรอบการประเมิน PISA จำนวน 3 ข้อ รวมจำนวนข้อสอบทั้งสิ้น 18 ข้อ โดยแบ่งเป็นแบบฝึกในรูปแบบเอกสาร (Paper-Based Test) จำนวน 4 ชุด จำนวน 12 ข้อ และแบบฝึกในรูปแบบออนไลน์ (Computer-Based Test) จำนวน 2 ชุด จำนวน 6 ข้อซึ่งได้จัดทำเป็นลิงก์ และ QR Code พร้อมด้วยคำแนะนำในการเข้าใช้งานเพื่อให้นักเรียนสามารถเข้าไปฝึกฝนการทำข้อสอบได้อย่างสะดวก ทั้งนี้ เพื่อให้นักเรียนได้มีโอกาสในการฝึกฝนการทำข้อสอบบนหน้าจอคอมพิวเตอร์เพื่อให้เกิดความคุ้นเคย และยังได้พัฒนาความฉลาดรู้ด้านการอ่านไปพร้อมกัน

แบบฝึกเพื่อพัฒนาความฉลาดรู้ด้านวิทยาศาสตร์กำหนดให้นักเรียนใช้เวลาในการทำแบบฝึก แต่ละชุดชุดละประมาณ 45 นาที (สามารถปรับได้ตามความเหมาะสมและบริบทของนักเรียน) โดยทุกครั้งที่นักเรียนทำแบบฝึกแต่ละชุดนั้น ขอให้นักเรียนทำด้วยความตั้งใจและมีสมาธิ อ่านและศึกษาวิเคราะห์สถานการณ์แต่ละเรื่องโดยละเอียดแล้วจึงตอบคำถาม พร้อมทั้งให้ครูตรวจประเมินและให้คำแนะนำแก่นักเรียนทุกครั้ง

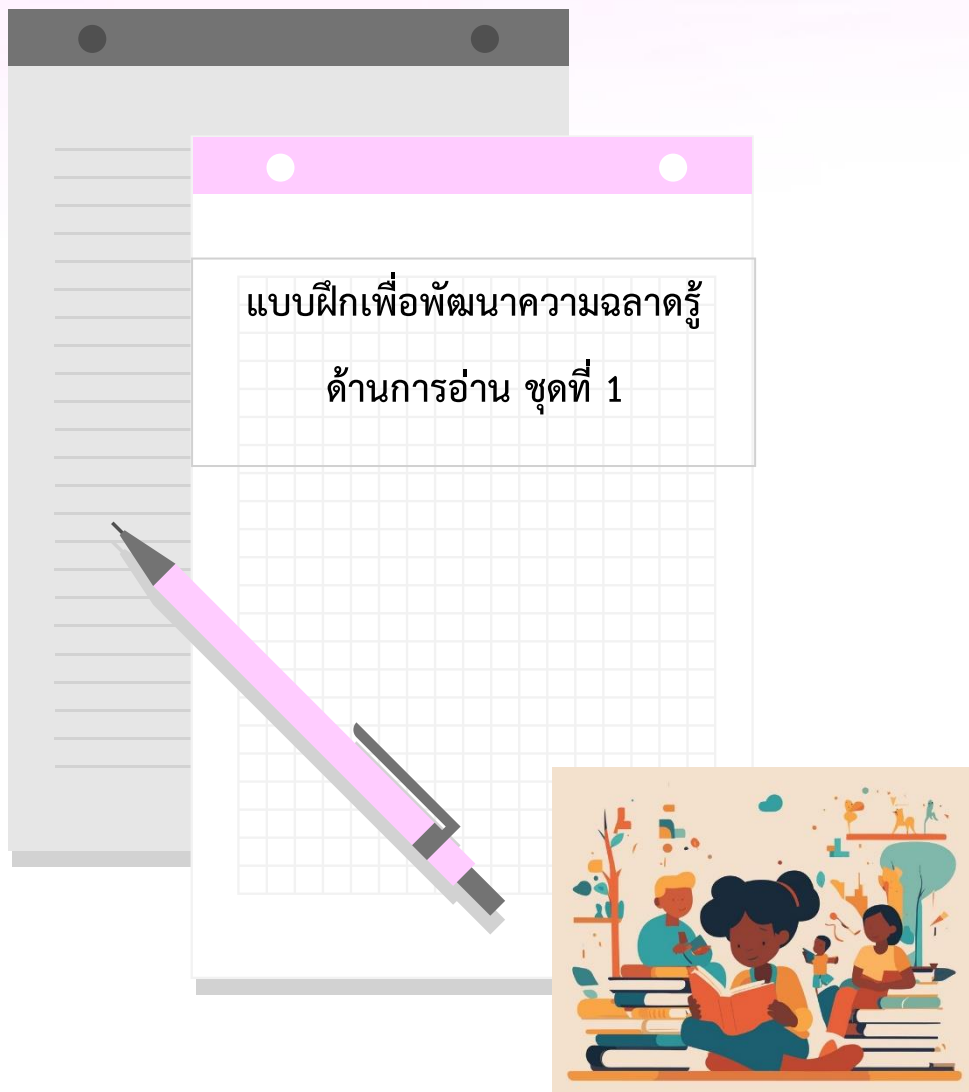

## แบบฝึกชุดที่ 1 เรื่องที่ 1 แผนกบุคคล ให้นักเรียนศึกษาวิเคราะห์บทอ่าน เรื่อง แผนกบุคคล และตอบคำถาม

บริษัทแคนโค  
แผนกบุคคล

### ศูนย์กลางการหางานและเปลี่ยนงานภายในและภายนอกองค์กร

**ศปง. คืออะไร**

**ศปง.** ย่อมาจาก ศูนย์กลางการหางานและเปลี่ยนงานภายในและภายนอกองค์กร

เป็นการริเริ่มและดำเนินการโดยพนักงานของแผนกบุคคลร่วมกับสมาชิกจากแผนกอื่น ๆ และที่ปรึกษาด้านอาชีพการงานจากภายนอก

**ศปง.** พร้อมทั้งจะให้ความช่วยเหลือพนักงานในการหางานใหม่ทั้งภายในและภายนอกบริษัทฯ

**ศปง. ทำอะไรบ้าง**

**ศปง.** สนับสนุนลูกจ้างที่ต้องการเปลี่ยนงานอย่างจริงจัง โดยใช้กิจกรรมต่าง ๆ ต่อไปนี้ :

- **ฐานข้อมูลเกี่ยวกับงาน**

หลังจากการสัมภาษณ์ ข้อมูลทั้งหมดของพนักงานจะถูกเก็บไว้ในฐานข้อมูลเพื่อใช้สำหรับผู้ต้องการหางานและตำแหน่งงานว่างในบริษัทแคนโคและในบริษัทอื่น ๆ

- **การแนะนำ**

ศักยภาพของลูกจ้างจะได้รับการสำรวจโดยการปรึกษากับนักแนะแนวด้านอาชีพ

- **จัดสอนวิชาต่าง ๆ**

มีการจัดสอนวิชาต่าง ๆ (โดยการร่วมมือกับฝ่ายข้อมูลข่าวสาร และการอบรม) เกี่ยวกับการหางานและการวางแผนด้านอาชีพ

- **โครงการเปลี่ยนอาชีพ**

**ศปง.** ให้การสนับสนุนและประสานโครงการเพื่อช่วยให้พนักงานได้เตรียมตัวสำหรับงานอาชีพใหม่ ๆ และโลกทัศน์ใหม่

- **เป็นตัวแทน**

**ศปง.** ทำหน้าที่เป็นตัวแทนสำหรับพนักงานที่ถูกให้ออกจากงาน เนื่องจากการปรับองค์กร และหาตำแหน่งงานใหม่ถ้าจำเป็น

- **คิดค่าใช้จ่ายอย่างไร**

การคิดค่าใช้จ่าย จะมีการปรึกษาและได้รับความเห็นชอบจากแผนกที่คุณทำงานด้วย ส่วนใหญ่การบริการของศปง. หลายอย่างไม่คิดค่าใช้จ่าย คุณอาจถูกขอให้จ่ายบ้างในรูปของเงินหรือการสละเวลาทำงานให้กับเรา

- **ทำงานอย่างไร**

**ศปง.** ช่วยพนักงานที่ต้องการเปลี่ยนงานอย่างจริงจัง ไม่ว่าจะภายในหรือภายนอกหน่วยงานที่ทำอยู่

กระบวนการเริ่มจากส่งใบสมัคร การเข้าพบนักแนะแนวจะมีประโยชน์ต่อท่านมาก ท่านควรต้องไปพบกับนักแนะแนว เพื่อจะได้รู้ว่าท่านต้องการอะไร และพิจารณาถึงความเป็นไปได้ในงานที่ท่านจะทำ นักแนะแนวจะคุ้นเคยกับความสามารถของท่านและการพัฒนาหน่วยงานที่ท่านทำอยู่

การติดต่อกับ ศปง. ไม่ว่าในกรณีใดก็ตามให้นักแนะแนวสมัครงานแทนท่าน หลังจากนั้นท่านจะได้รับเชิญให้เข้าสนทนากับตัวแทนของ ศปง.

- **ต้องการข้อมูลเพิ่มเติม**

ขอข้อมูลเพิ่มเติมได้ที่แผนกบุคคล



## จงใช้บทอ่านข้างต้นตอบคำถามต่อไปนี้ (2 ข้อ)

1. ตามเนื้อหาในประกาศนี้ นักเรียนจะขอข้อมูลเพิ่มเติมเกี่ยวกับ ศปง.ได้จากที่ใด

.....

.....

2. จงบอกวิธีที่ ศปง.ทำเพื่อช่วยคนที่จะต้องถูกให้ออกจากงาน เนื่องจากมีการปรับปรุงองค์กร มา 2 วิธี

.....

.....

.....

.....

## แบบฝึกชุดที่ 1 เรื่องที่ 2 ไข้หวัด

### ให้นักเรียนศึกษาวิเคราะห์บทอ่าน เรื่อง ไข้หวัด และตอบคำถาม

#### โครงการให้พนักงานสมัครใจสร้างภูมิคุ้มกันไข้หวัด ของบริษัททองไท

เราทราบกันดีว่า ไข้หวัดติดต่อได้ง่าย และรุนแรงในฤดูหนาว ทำให้ผู้ป่วยหายยาก วิธีที่ดีที่สุดในการต้านไวรัสไข้หวัด คือ ทำให้ร่างกายแข็งแรงและมีสุขภาพดี การออกกำลังกายทุกวัน และการกินอาหารที่มีประโยชน์ที่มีผักและผลไม้มาก ๆ จะช่วยให้ระบบภูมิคุ้มกันในร่างกายสามารถต่อสู้และป้องกันการคุกคามของไวรัสชนิดนี้ได้

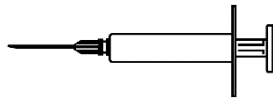

ทองไทตัดสินใจเปิดโอกาสให้พนักงานทุกคนได้รับภูมิคุ้มกัน เพื่อเป็นอีกวิธีหนึ่งที่ใช้ป้องกันการแพร่กระจายของเชื้อไวรัสระหว่างบุคคล ทองไทจัดพยาบาลมาฉีดวัคซีนให้ที่บริษัทในช่วงครึ่งวันของเวลาทำการของสัปดาห์ที่เริ่มจากวันที่ 17 พฤษภาคม โครงการนี้เป็นบริการฟรีแก่พนักงานทุกคน

โครงการนี้เป็นโครงการตามความสมัครใจ พนักงานที่เข้าร่วมโครงการต้องลงชื่อแสดงความยินยอม เพื่อแสดงว่าไม่เป็นภูมิแพ้ และแจ้งให้ทราบว่า การฉีดวัคซีนครั้งนี้ อาจเกิดผลข้างเคียงบ้างเล็กน้อย

คำแนะนำทางการแพทย์ระบุว่า การให้ภูมิคุ้มกันนี้ไม่ทำให้เป็นไข้หวัดใหญ่ อย่างไรก็ตาม อาจเกิดผลข้างเคียงบ้าง เช่น เมื่อยล้า มีไข้เล็กน้อย และแขนไม่มีกำลัง



#### ใครควรได้รับภูมิคุ้มกัน ?

ผู้ที่สนใจป้องกันตนเองจากเชื้อไวรัสโดยเฉพาะผู้สูงอายุที่มีอายุมากกว่า 65 ปีขึ้นไป แนะนำให้สร้างภูมิคุ้มกัน ยกเว้นผู้ใดก็ตามที่เป็นโรคเรื้อรังที่ทำให้สุขภาพอ่อนแอ โดยเฉพาะอย่างยิ่งคนที่เป็โรคหัวใจ หลอดลมอักเสบ หรือเบาหวาน ไม่ว่าจะอายุเท่าใด

ในสภาพแวดล้อมของที่ทำงาน **ทุกคน**เสี่ยงต่อการติดเชื้อหวัด

#### ใครไม่ควรได้รับภูมิคุ้มกัน ?

ผู้ที่แพ้อาหารประเภทไข่ คนที่เป็นไข้ตัวร้อนเฉียบพลัน และสตรีมีครรภ์ โปรดปรึกษาแพทย์ หากท่านกำลังอยู่ในระหว่างการบำบัดด้วยยาใด ๆ หรือเคยมีปฏิกิริยาต่อการฉีดยาแก้หวัดมาก่อน



ถ้าท่านต้องการได้รับภูมิคุ้มกันในสัปดาห์ที่เริ่มจากวันที่ 17 พฤษภาคม โปรดแจ้งฝ่ายบุคคล ที่คุณวินัส รื่นรัมย์

ภายในวันศุกร์ที่ 7 พฤษภาคม การนัดวันเวลาจะทำตามช่วงที่พยายาลว่าง จำนวนคนที่ต้องการรับอนุมัติคุ้มกัน และเวลาที่พนักงานส่วนใหญ่สะดวก อย่างไรก็ตามถ้าท่านต้องการได้รับอนุมัติคุ้มกันสำหรับฤดูหนาวนี้ แต่ไม่สะดวกในวันที่กำหนด โปรดแจ้งคุณวินัส เพื่อจะได้จัดวันและเวลาอื่นแทน ถ้ามีผู้เข้าร่วมจำนวนมากพอ ถ้าท่านต้องการทราบรายละเอียดเพิ่มเติม โปรดติดต่อคุณวินัส ต่อ 5577

ขอให้  
สุขภาพดีมีสุข

วินัส รื่นรมย์ เจ้าหน้าที่ฝ่ายบุคคลของบริษัททองไท เตรียมใบปลิวข้อมูล 2 หน้า ดังกล่าว สำหรับพนักงานบริษัท

## จงใช้บทอ่านข้างต้นตอบคำถามต่อไปนี้ (5 ข้อ)

1. ข้อใดต่อไปนี้กล่าวถึงวิธีการของ “โครงการสร้างภูมิคุ้มกันไข้หวัด” ของบริษัททองไท
  1. ในช่วงฤดูฝนนี้จะมีการจัดการออกกำลังกายอย่างสม่ำเสมอ
  2. ในช่วงเวลาทำงานจะมีการฉีดวัคซีนให้
  3. ผู้เข้าร่วมโครงการจะได้รับรางวัลตอบแทน
  4. แพทย์จะเป็นผู้ฉีดวัคซีน

เพราะเหตุใดนักเรียนจึงเลือกตอบข้อนั้น.....

.....

.....

.....

.....

2. คุณวินัสต้องการให้รูปแบบของเอกสารดูเป็นกันเอง ทั้งยังต้องการเชิญชวนให้พนักงานเข้าร่วมโครงการด้วย หากพิจารณาเนื้อหา (กล่าวถึงอะไร) และรูปแบบ (วิธีที่น่าเสนอ) ของบทอ่านนี้แล้ว นักเรียนคิดว่า เธอจะบรรลุวัตถุประสงค์หรือไม่ จงอธิบาย โดยอ้างอิงรายละเอียดเกี่ยวกับการจัดวางข้อความ รูปแบบการเขียน การวางภาพ หรือลายเส้นต่าง ๆ

.....

.....

.....

.....

.....

3. หากนักเรียนต้องการป้องกันตนเองจากไวรัสไข้หวัด ข้อใดกล่าวถึงการฉีดภูมิคุ้มกันไข้หวัดตามใบปลิวนี้ ได้ถูกต้อง

1. ได้ผลดีกว่าการออกกำลังกายและการกินอาหารที่มีประโยชน์ แต่มีความเสี่ยงสูงกว่า
2. เป็นความคิดที่ดี แต่ไม่อาจทดแทนการออกกำลังกายและการกินอาหารที่มีประโยชน์
3. ได้ผลเช่นเดียวกับการออกกำลังกายและการกินอาหารที่มีประโยชน์ แต่มีความซับซ้อนน้อยกว่า
4. ไม่คุ้มค่า ถ้าทำนอกกำลังกายเป็นประจำและกินอาหารที่มีประโยชน์อยู่แล้ว

เพราะเหตุใดนักเรียนจึงเลือกตอบข้อนั้น.....

.....

.....

.....

4. ส่วนหนึ่งของใบปลิวกล่าวว่า :

**ใครควรได้รับการฉีดวัคซีน ?**  
ผู้ที่สนใจป้องกันตนเองจากเชื้อไวรัส

หลังจากที่คุณวินัสแจกใบปลิวนี้แล้ว เพื่อนร่วมงานบอกเธอว่า ควรตัดข้อความ “ผู้ที่สนใจป้องกันตนเองจากเชื้อไวรัส” ออกไป เพราะเป็นข้อความที่อาจทำให้เข้าใจผิด

นักเรียนเห็นด้วยกับคำแนะนำที่ว่า “ข้อความนี้ทำให้เข้าใจผิดและควรตัดออก” หรือไม่ เพราะเหตุใด จงอธิบายพร้อมให้เหตุผลประกอบ

.....

.....

.....

.....

5. จากใบปลิวนี้ พนักงานคนใดต่อไปนี้จะควรติดต่อคุณวินัส

1. เกียรติศักดิ์ จากแผนกคลังสินค้า ไม่ต้องการฉีดวัคซีนเพราะเขาต้องการสร้างภูมิคุ้มกันตามธรรมชาติ
2. ปวีณา จากฝ่ายขาย อยากทราบว่าโครงการภูมิคุ้มกันเป็นโครงการที่บังคับให้ทุกคนเข้าร่วมหรือไม่
3. ดารารัตน์ จากฝ่ายรับส่งเอกสาร ต้องการสร้างภูมิคุ้มกันในฤดูหนาวนี้ แต่จะคลอดลูกภายในอีก 2 เดือนนี้
4. น้ำฝน จากแผนกบัญชี ต้องการรับภูมิคุ้มกัน แต่ได้ลางานไว้ตลอดสัปดาห์ที่เริ่มด้วยวันที่ 17

พฤษภาคม

เพราะเหตุใดนักเรียนจึงเลือกตอบข้อนั้น.....

.....

.....

.....

.....

.....

แบบฝึกชุดที่ 1 เรื่องที่ 3 มอเตอร์ไซค์  
ให้นักเรียนศึกษาวิเคราะห์บทอ่าน เรื่อง มอเตอร์ไซค์ และตอบคำถาม

คุณเคยตื่นขึ้นมาแล้วรู้สึกว่ามีบางอย่างผิดปกติไหม ?  
มันคือวันแบบนั้นสำหรับฉัน  
ฉันลุกขึ้นนั่งบนเตียง  
ครู่ต่อมาฉันเปิดม่าน  
อากาศเลวร้าย-ฝนกำลังเทลงมา  
จากนั้นฉันมองลงไปที่สนามหญ้า  
ใช่แล้ว ! เจ้านั้นไง-มอเตอร์ไซค์  
มันก็ยังคงพังเหมือนเมื่อคืนก่อน  
และขาของฉันก็เริ่มปวด

### จงใช้บทอ่านข้างต้นตอบคำถามต่อไปนี้ (4 ข้อ)

1. ข้อใดคือเหตุการณ์ที่เกิดขึ้นกับคนในเรื่องเมื่อคืนก่อน
  1. อากาศไม่ดีทำให้มอเตอร์ไซค์ชำรุด
  2. อากาศไม่ดีทำให้คนในเรื่องออกไปข้างนอกไม่ได้
  3. คนในเรื่องซื้อมอเตอร์ไซค์คันใหม่
  4. คนในเรื่องประสบอุบัติเหตุจากมอเตอร์ไซค์

เพราะเหตุใดนักเรียนจึงเลือกตอบข้อนั้น.....

.....

.....

2. ข้อใดเป็นสาเหตุที่ทำให้คนในเรื่องกล่าวคำว่า “ใช่แล้ว !” ในบรรทัดที่ 7
  1. คนในเรื่องทำบางอย่างที่ยากได้สำเร็จ
  2. ขณะนี้คนในเรื่องเข้าใจแล้วว่า วันแบบนั้นจะไม่เลวร้ายนัก
  3. คนในเรื่องจำได้แล้วว่า เหตุใดบางอย่างจึงดูผิดปกติไป
  4. คนในเรื่องมีความสุขที่ได้เห็นมอเตอร์ไซค์

เพราะเหตุใดนักเรียนจึงเลือกตอบข้อนั้น.....

.....

.....

3. “มันเป็นวันแบบนั้นสำหรับฉัน” คำที่ขีดเส้นใต้มีความหมายตรงกับข้อใด
  1. วันที่ดี
  2. วันที่ไม่ดี
  3. วันที่น่าตื่นเต้น
  4. วันที่น่าเบื่อ

เพราะเหตุใดนักเรียนจึงเลือกตอบข้อนั้น.....

.....

.....



4. ข้อใดเป็นสาเหตุที่ทำให้ผู้เขียนเริ่มเรื่องด้วยคำถาม

1. เพราะผู้เขียนต้องการรู้คำตอบ
2. เพื่อโน้มนำให้ผู้อ่านมีส่วนร่วมกับเรื่องนั้น
3. เพราะเป็นคำถามที่ตอบยาก
4. เพื่อเตือนผู้อ่านว่าประสบการณ์นี้หาได้ยาก

เพราะเหตุใดนักเรียนจึงเลือกตอบข้อนั้น.....

.....

.....

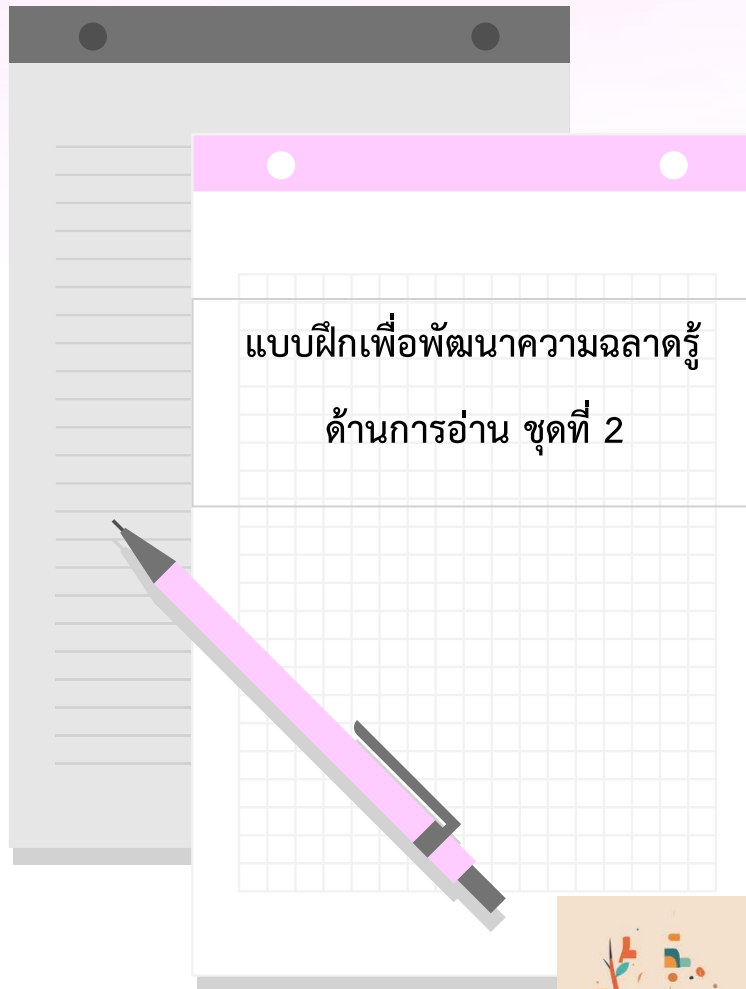

## แบบฝึกชุดที่ 2 เรื่องที่ 1 แรงงาน ให้นักเรียนศึกษาวิเคราะห์บทอ่าน เรื่อง แรงงาน และตอบคำถาม

แผนภูมิต่อไปนี้ แสดงโครงสร้างแรงงานของประเทศหรือประชากรวัยแรงงาน  
ประชากรทั้งหมดของประเทศในปี พ.ศ. 2538 ประมาณ 3.4 ล้านคน

โครงสร้างแรงงาน ณ วันที่ 31 มีนาคม 2538 (หน่วยเป็นพันคน<sup>1</sup>)

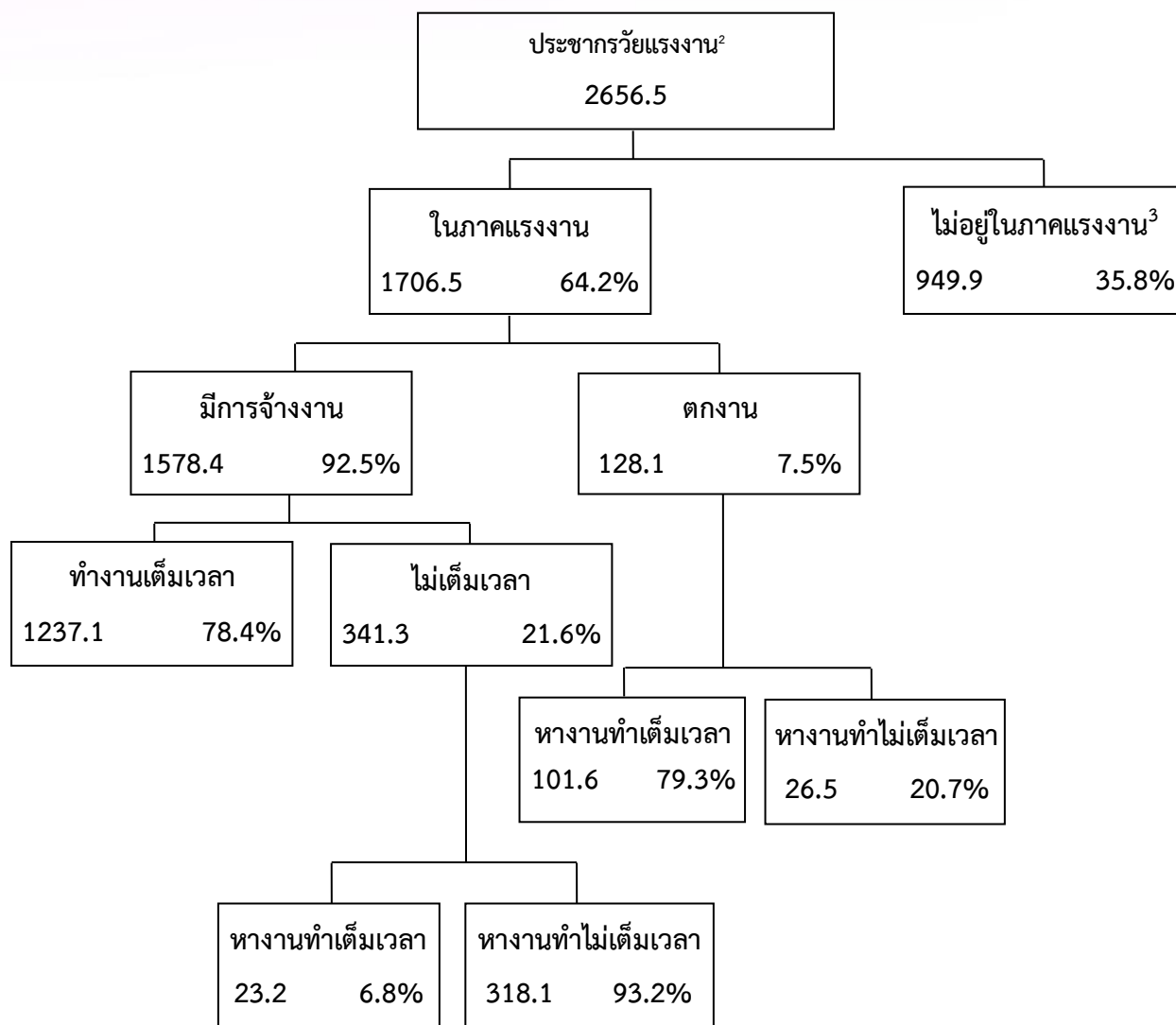

### หมายเหตุ

1. จำนวนประชากรมีหน่วยเป็นพันคน
2. นิยามประชากรวัยแรงงาน คือ ประชากรที่มีอายุระหว่าง 15 ถึง 65 ปี
3. ประชากรไม่อยู่ในภาคแรงงานเป็นกลุ่มที่ไม่ชวนขวายหางานทำ และ/หรือไม่พร้อมสำหรับงาน

## จงใช้บทอ่านข้างต้นตอบคำถามต่อไปนี้ (4 ข้อ)

1. ประชากรวัยแรงงานหลัก จำแนกได้เป็น 2 กลุ่ม ตามข้อใด
  1. มีการจ้างงานและตกงาน
  2. วัยทำงานและไม่ใช่วัยทำงาน
  3. ทำงานเต็มเวลาและไม่เต็มเวลา
  4. ในภาคแรงงานและไม่อยู่ในภาคแรงงาน

เพราะเหตุใดนักเรียนจึงเลือกตอบข้อนั้น.....

.....

.....

.....

2. ประชากรในวัยแรงงานที่ไม่อยู่ในภาคแรงงานมีจำนวนเท่าไร (ให้เขียนจำนวนประชากร ไม่ใช่ร้อยละของประชากร) พร้อมทั้งระบุว่า นักเรียนมีวิธีคิดหาคำตอบอย่างไร

.....

.....

.....

3. จากแผนภูมิโครงสร้างแรงงาน ประชากรในตารางต่อไปนี้อยู่ในส่วนใดของแผนภูมิแสดงคำตอบให้นักเรียนทำเครื่องหมาย x ลงในช่องสี่เหลี่ยมที่ถูกต้อง (ข้อแรกเป็นตัวอย่าง)

	“ภาค แรงงาน : มีการจ้างงาน”	“ภาค แรงงาน : ตกงาน”	“ไม่อยู่ ในภาค แรงงาน”	“ไม่อยู่ใน กลุ่มใด ๆ”
พนักงานเสิร์ฟไม่เต็มเวลา อายุ 35 ปี	<input checked="" type="checkbox"/>	<input type="checkbox"/>	<input type="checkbox"/>	<input type="checkbox"/>
นักธุรกิจหญิง อายุ 43 ปี ทำงาน 60 ชั่วโมง/สัปดาห์	<input type="checkbox"/>	<input type="checkbox"/>	<input type="checkbox"/>	<input type="checkbox"/>
นักศึกษาเต็มเวลาอายุ 21 ปี	<input type="checkbox"/>	<input type="checkbox"/>	<input type="checkbox"/>	<input type="checkbox"/>
ชาย อายุ 28 ปี เพิ่งขายร้านไป และกำลังหางานทำ	<input type="checkbox"/>	<input type="checkbox"/>	<input type="checkbox"/>	<input type="checkbox"/>
หญิง อายุ 55 ปี ไม่เคยทำงาน หรือไม่ต้องการทำงาน นอกบ้าน	<input type="checkbox"/>	<input type="checkbox"/>	<input type="checkbox"/>	<input type="checkbox"/>
คุณย่า อายุ 80 ปี ยังทำงานในร้านขายของที่บ้าน ตนเอง	<input type="checkbox"/>	<input type="checkbox"/>	<input type="checkbox"/>	<input type="checkbox"/>

เพราะเหตุใดนักเรียนจึงเลือกตอบแต่ละข้อแบบนั้น.....

.....

.....

.....

.....

.....

.....

4. หากมีการเสนอข้อมูลเกี่ยวกับแรงงานในรูปแบบภูมิทัศน์ไม้แบบเดียวกันทุก ๆ ปี นักเรียนคิดว่า ในแต่ละปีข้อมูลของส่วนประกอบในแผนภูมิทั้ง 4 รายการในตารางต่อไปนี้จะเกิดการเปลี่ยนแปลงหรือไม่ ให้นักเรียนเขียนวงกลมล้อมรอบในช่องคำตอบว่า “เปลี่ยน” หรือ “ไม่เปลี่ยน” (ข้อแรกเป็นตัวอย่าง)

ส่วนประกอบในแผนภูมิต้นไม้	คำตอบ
ข้อความในแต่ละช่อง (เช่น ภายในภาคแรงงาน)	เปลี่ยน / <u>ไม่เปลี่ยน</u>
จำนวนร้อยละ (เช่น 64.2%)	เปลี่ยน / ไม่เปลี่ยน
จำนวนประชากร (เช่น 2656.5)	เปลี่ยน / ไม่เปลี่ยน
หมายเหตุใต้แผนภูมิ	เปลี่ยน / ไม่เปลี่ยน

เพราะเหตุใดนักเรียนจึงเลือกตอบแต่ละข้อว่า “เปลี่ยน” หรือ “ไม่เปลี่ยน”

.....

.....

.....

5. ข้อมูลโครงสร้างแรงงานที่นำเสนอในรูปแบบภูมิทัศน์ไม้นั้นสามารถนำเสนอได้อีกหลายวิธี เช่น เขียนบรรยาย ใช้แผนภูมิมวงกลม แผนภูมิเส้น หรือตาราง

เหตุที่ผู้นำเสนอข้อมูลเลือกใช้แผนภูมิต้นไม้เป็นเพราะเห็นว่า อาจมีประโยชน์ในการแสดงถึงข้อมูลตามข้อใด

1. การเปลี่ยนแปลงเมื่อเวลาผ่านไป
2. ขนาดประชากรรวมของประเทศ
3. ประเภทที่มีอยู่ในแต่ละกลุ่ม
4. ขนาดของแต่ละกลุ่ม

เพราะเหตุใดนักเรียนจึงเลือกตอบข้อนั้น.....

.....

.....

## แบบฝึกชุดที่ 2 เรื่องที่ 2 ร่องเท้าวิ่ง ให้นักเรียนศึกษาวิเคราะห์บทอ่าน เรื่อง ร่องเท้าวิ่ง และตอบคำถาม

### สบาย ๆ กับร่องเท้าสำหรับวิ่ง

เป็นเวลา 14 ปีมาแล้วที่ศูนย์การแพทย์กีฬาแห่งเมืองลียง (ฝรั่งเศส) ได้ศึกษาเรื่องการบาดเจ็บของนักกีฬารุ่นเยาว์ และนักกีฬาอาชีพ พบว่าสิ่งที่ดีที่สุด คือ การป้องกัน... และใส่ร่องเท้าที่ดี

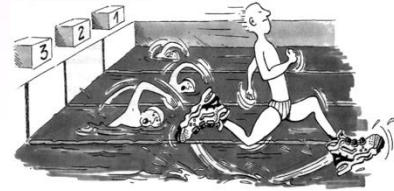

#### กระแทก ล้ม รองเท้าไม่พอดี

นักกีฬารุ่นเยาว์อายุระหว่าง 8-12 ปี 18% เคยได้รับบาดเจ็บข้อเท้าเคล็ด จนถึงข้อเท้าแพลง และ 25% ของนักกีฬาอาชีพค้นพบด้วยตนเองว่ากระดูกอ่อนของข้อเข่า อาจถูกกระทบกระเทือนหรือได้รับบาดเจ็บจนถึงขั้นรักษาไม่หายและถ้าไม่ได้รับการดูแลให้ดีขึ้นตั้งแต่วัยเด็ก (10-12 ปี) อาจทำให้เป็นโรคกระดูกเสื่อมก่อนวัย สะโพกก็อาจได้รับบาดเจ็บอีกด้วย โดยเฉพาะอย่างยิ่งขณะเหนื่อย ยิ่งเสี่ยงต่อกระดูกหักหรือหักจากการล้มหรือถูกกระแทก

ตามรายงานของการศึกษานักฟุตบอลที่เล่นมานานกว่า 10 ปี จะมีกระดูกใหญ่ผิดปกติบริเวณหน้าแข้ง หรือบริเวณสันเท้าที่เรียกกันว่า “เท้านักฟุตบอล” ซึ่งเป็นลักษณะของเท้าที่เปลี่ยนรูปไป เนื่องจากร่องเท้าที่มีพื้นรับฝ่าเท้าและข้อเท้าหลวม หรือยึดหยุ่นมากเกินไป

#### ปกป้อง รองรับ ช่วยการทรงตัวและรับแรงกระแทก

ถ้าร่องเท้าคับเกินไปจะจำกัดการเคลื่อนไหว แต่ถ้ายืดหยุ่นเกินไป จะทำให้เสี่ยงต่อการบาดเจ็บ หรือข้อเท้าแพลงได้ รองเท้ากีฬาที่ดีควรมีคุณสมบัติครบทั้ง 4 ประการคือ

##### ประการแรกจะต้อง

ป้องกันอันตรายจากภายนอก : ป้องกันการกระแทกจากลูกบอลหรือผู้เล่นอื่นจากพื้นสนามที่ไม่เรียบและช่วยให้เท้าอุ่นและแห้งถึงแม้อากาศจะหนาวหรือฝนตกก็ตาม

ต้องรองรับกับเท้าได้เป็นอย่างดี โดยเฉพาะบริเวณข้อเท้า เพื่อป้องกันข้อเท้าแพลง บวม หรือปัญหาอื่น ๆ ที่อาจทำให้บาดเจ็บถึงหัวเข่าได้

ต้องช่วยให้นักกีฬาทรงตัวได้ดี ไม่ลื่นไถลบนพื้นที่เปียกหรือไม่สะอาดพื้นแห้ง

ประการสุดท้ายจะต้องรับแรงกระแทกได้ดี โดยเฉพาะนักกีฬาบอลเลย์บอลและ

บาสเกตบอลที่ต้องกระโดดอยู่ตลอดเวลา

#### เพื่อเท้าแห้ง

เพื่อหลีกเลี่ยงการบาดเจ็บแม้จะเล็กน้อย ๆ เช่น ร่องเท้ากัด หรือโรคน้ำกัดเท้า (เท้าเปื่อยจากเชื้อรา) รองเท้าจะต้องระบายเหงื่อได้ดี และกันความชื้นจากภายนอกได้ วัสดุที่ดีที่สุดคือ หนัง ซึ่งกันน้ำและไม่เปียกโชกทันทีที่ถูกฝน

## จงใช้บทอ่านข้างต้นตอบคำถามต่อไปนี้ (4 ข้อ)

1. ข้อใดเป็นสารที่ผู้เขียนต้องการแจ้งให้ทราบ

1. คุณภาพของรองเท้ากีฬาต่าง ๆ พัฒนาไปมาก
2. ถ้าอายุต่ำกว่า 12 ปี ไม่ควรเล่นฟุตบอล
3. เยาวชนได้รับบาดเจ็บมากขึ้น เพราะสภาวะทางกายภาพบกพร่อง
4. นักกีฬารุ่นเยาว์จำเป็นต้องสวมรองเท้าที่ดี

เพราะเหตุใดนักเรียนจึงเลือกตอบข้อนั้น.....

.....

.....

2. จากบทความข้างต้น เหตุใดรองเท้ากีฬาจึงไม่ควรคับจนเกินไป

.....

.....

.....

3. เนื้อความตอนหนึ่งกล่าวว่า “รองเท้ากีฬาที่ดีควรมีคุณสมบัติครบทั้ง 4 ประการ” คุณสมบัติเหล่านี้มีอะไรบ้าง

.....

.....

.....

.....

.....



ในย่อหน้าสุดท้าย ซึ่งมี 2 ส่วน ดังนี้  
 (ส่วนแรก) “เพื่อหลีกเลี่ยงการบาดเจ็บเล็ก ๆ น้อย ๆ เช่น รongเท้ากัด หรือโรคน้ำกัดเท้า (เท้าเปื่อยจากเชื้อรา)...”  
 (ส่วนที่สอง) “...รองเท้าจะต้องระบายเหงื่อได้ดี และกันความชื้นจากภายนอกได้”

4. ข้อความในส่วนแรกกับข้อความในส่วนที่สองสัมพันธ์กันตามข้อใด
1. ส่วนที่สองขัดแย้งกับส่วนแรก
  2. ส่วนที่สองซ้ำกับส่วนแรก
  3. ส่วนที่สองขยายปัญหาที่บรรยายไว้ในส่วนแรกให้ชัดเจนขึ้น
  4. ส่วนที่สองเสนอการแก้ปัญหาที่บรรยายไว้ในส่วนแรก

เพราะเหตุใดนักเรียนจึงเลือกตอบข้อนั้น.....  
 .....  
 .....

## แบบฝึกชุดที่ 2 เรื่องที่ 3 อมันดากับกับเซส

### ให้นักเรียนศึกษาวิเคราะห์บทอ่าน เรื่อง อมันดากับกับเซส และตอบคำถาม

#### อมันดากับกับเซส

#### บทความที่ 1

**เนื้อเรื่องย่อ:** นับตั้งแต่เลโอคาเดียเสียชีวิตลง เจ้าชายผู้ซึ่งหลงรักเธอเสียใจอย่างสุดซึ้ง ที่ร้านชื่อ *เอลเซดา โชเออร์* ดัชเชส ผู้เป็นป้าของเจ้าชายไปพบเด็กสาวคนขายของ ชื่อ อมันต้า ซึ่งมีหน้าตาละม้ายคล้ายคลึงกับเลโอคาเดียอย่างน่าอัศจรรย์ ดัชเชสต้องการให้อมันต้าช่วยให้เจ้าชายลืมความทุกข์ เพราะพลัดพรากจากหญิงอันเป็นที่รักของเธอ

บริเวณสี่แยกในลานปราสาทที่นี้รอบรอบ นุสาวรีย์  
เล็กๆ...เวลาพลบค่ำ...

#### อมันต้า

ดิฉันไม่เข้าใจคะว่าจะช่วยเขาได้อย่างไร ดิฉันไม่เชื่อเลยนะคะว่าคุณคิดทำอะไรแบบนี้... แล้วทำไมต้องเป็นดิฉันด้วยล่ะ ดิฉันไม่ใช่คนสวย และคงไม่มีใครหรอกคะ ที่จะทำให้เขาลืมความหลังได้อย่างง่ายดาย ไม่ว่าจะสวยสักแค่ไหนก็ตาม?

#### ดัชเชส

ใช่ - ไม่มีใคร นอกจากเธอ

#### อมันต้า

(น้ำเสียงประหลาดใจ)

ฉันนะหรือคะ?

#### ดัชเชส

โลกของเธอช่างแคบเหลือเกิน เด็กโง่ นี่คงเห็นแต่โลกในสำนักงาน คงยังไม่มีใครเคยบอกเธอซิเนะ แต่ฉันเชื่อจิตใต้สำนึกของฉัน รู้ไหมฉันเกือบจะตะโกนออกมาตอนที่ฉันเห็นเธอครั้งแรก ใครๆ คงไม่รู้หรอกว่า เธอช่างเหมือนเลโอคาเดีย เสียจริงๆ

ความเงิบสงัดเยี่ยมกรายเข้ามา นกกลางคืนเริ่มออกหากินแทนนกที่หากินตอนกลางวัน ลานปราสาทปกคลุมด้วยร่มเงาของแมกไม้

#### อมันต้า

(กระซิบเสียงแผ่วเบา)

ดิฉันไม่คิดว่าจะทำได้ มาตาม ฉันเป็นคนธรรมดา ไม่มีอะไรเลย และทั้งคู่เขารักกันมาก ดิฉันยังอดชื่นชมความรักนั้นไม่ได้ คุณไม่เห็นหรือคะ

เธอลุกขึ้น พร้อมหยิบกระเป๋าเสื้อผ้า ใบเล็กขึ้นมาเตรียมเดินจากไป

#### ดัชเชส

(กระซิบเสียงแผ่วเช่นกัน อย่างสิ้นหวัง)

จริงของเธอ ฉันขอโทษ เธอลุกขึ้น อย่างทุลักทุเล เหมือนกับคนสูงอายุทั่วไป เสียงกระดิ่งจักรยานแว่วมา เธอเริ่มพูดต่อ

ฟัง... นั่นแหละ เขาล่ะ เพียงให้เขาเห็นเธอ ยืนพิงเสาอนุสาวรีย์นี้ นี่เป็นสถานที่แห่งแรกที่เขาพบหล่อน ลองให้เขาเห็นเธอ เพียงแค่นี้เท่านั้น เพียงครั้งเดียว ให้เขาเรียกเธอ ให้โอกาสที่เขาจะสนใจในความเหมือนของเธอกับคนรักของเขา แล้วฉันจะสารภาพแผนการนี้กับเขาพุงนี้ ถ้าจะทำให้เขาเกลียดฉันไปตลอดฉันก็ยอม แต่ฉันไม่ยอมให้คนที่เสียชีวิตไปแล้วพรากเขาไปจากฉัน ฉันแน่ใจ... (ดัชเชสจูมมือเธอ) เธอจะทำเพื่อฉันสักครั้งได้ไหม ฉันขอร้องเธอนะ สาวน้อย (ดัชเชสมองเธอ ด้วยสายตาที่อ่อนวอน และพูดขึ้นมาทันทีทันใด) วิธีนี้เธอก็จะเห็นเขาด้วย และ...ฉันรู้สึกเหมือนเป็นสาว

ขึ้นมาอีกครั้งที่พูดอย่างนี้กับเธอ ชีวิตมันบ้าตึนนะ ฉันรู้สึกอย่างนี้มา 3 ครั้งแล้วในรอบ 60 ปี และรู้สึกเป็นครั้งที่สองแล้วใน 10 นาทีนี้ เธอจะเห็นเขา และถ้าเขา (ทำไมถึงเป็นเขาไม่ได้ล่ะ ก็เขาทั้งหล่อและมีเสน่ห์) และถ้าเขาจะมีโชค ทั้งสำหรับเขาและฉันด้วย ที่จะได้เห็นภาพจากตัวเธอสักชั่วโมง... เสียงกระดิ่งดังใกล้เข้ามาอีกครั้งในเงามืด

**อแมนด้า**

(กระซิบ)

ดิฉันจะพูดอะไรกับเขาดีล่ะคะ ?

**ดัชเชส**

(บีบแขนอแมนด้า)

ก็แค่พูดง่ายๆ ว่า “ขอโทษค่ะคุณ ทางไปทะเลไปทางไหนคะ ?”

เธอหลบเข้าไปในเงาไม้ที่มีมิติอย่างรวดเร็ว ทันใดนั้นก็ปรากฏภาพสลัวลางขึ้นเป็นเจ้าชายบนจักรยานนั่นเอง เขาผ่านเข้ามาใกล้ ภาพสลัวของ อแมนด้าที่ยืนอยู่ชิดเสา หลอนพูดออกมาเบาๆ

**อแมนด้า**

ขอโทษค่ะ คุณ...

เขาหยุดรถจักรยาน ก้าวลงมา ถอดหมวกพร้อมกับมองเธอ

**เจ้าชาย**

อะไรหรือ ครับ?

**อแมนด้า**

ทางไปทะเล ไปทางไหนคะ ?

**เจ้าชาย**

ถึงแยกที่สอง แล้วเลี้ยวซ้าย เขาโค้งศรีษะ อย่างเศร้าสร้อยและสุภาพแล้วขี่จักรยานห่างออกไป เสียงกระดิ่งดังแว่วๆ ดัชเชสก้าวออกมาจากเงามืด ดูเหมือนแก่ขึ้นไปอีก

**อแมนด้า**

(นั่งไปอึดใจ แล้วพูดเสียงแผ่วเบา)

เขาจำฉันไม่ได้...

**ดัชเชส**

มันคงมีด...อีกอย่าง ใครจะรู้ใจ เขาอาจเห็นหน้าเธอเป็นใครก็ไม่รู้ ในความเลอะเลือนของเขา (หลอนเอ่ยอย่างกระตัก) รถไฟเที่ยวสุดท้ายผ่านไปแล้วสาวน้อย คินนี่เธออยากไปพบกับฉันที่คฤหาสน์ไหม ?

**อแมนด้า**

(ตอบด้วยน้ำเสียงที่เธอก็แทบจำเสียงตัวเองไม่ได้)

ค่ะมาตาม มีตสนิทจนมองไม่เห็นคนทั้งสองอีกเลย มีเพียงเสียงลมเท่านั้นที่กระซิบแผ่วจากต้นไม้ใหญ่บริเวณนั้น

\*\*\* ฉากปิดลง \*\*\*

## บทความที่ 2

### นิยามของบางอาชีพเกี่ยวกับการแสดง

**นักแสดง :** แสดงบทบาทต่างๆ บนเวที

**ผู้กำกับ :** ควบคุมและดูแลภาพรวมในทุกมุมมองของละคร ไม่เพียงแต่ดูตำแหน่งของนักแสดง จัดคิวนักแสดงการเข้าและออกฉาก ชี้นำการแสดง แต่ยังแนะนำเรื่อง การแปลความหมายของบทละครต้นฉบับที่ได้รับ

**ช่างเสื้อผ้า :** ตัดชุดการแสดงตามแบบ

**ผู้ออกแบบฉาก :** ออกแบบตัวหุ่นในฉากและชุดเสื้อผ้า ตัวหุ่นนี้จะถูกแปลงออกมาให้มีขนาดเท่าของจริงในโรงถ่ายหรือโรงละคร

**ผู้จัดเครื่องใช้ประกอบฉาก :** รับผิดชอบการจัดเรื่องเครื่องประดับฉาก เช่น เก้าอี้หนัง ตะเกียง ช่อดอกไม้ ฯลฯ ซึ่งไม่รวมเรื่องฉากและเสื้อผ้า

**ช่างเสียง :** รับผิดชอบด้านการควบคุมเสียงขณะแสดง

**ช่างแสง :** รับผิดชอบด้านการควบคุมแสงขณะแสดง หากใช้เครื่องมือชั้นสูงจะต้องใช้ช่างแสงอย่างน้อย 10 คน

บทความที่ 1 ตัดตอนจากบทละคร เรื่อง “เลอ โอคาเดีย” โดย ยีน อะนอท์ และบทความที่ 2 ให้คำจำกัดความของอาชีพต่างๆ ในการจัดละครเวที ให้ใช้บทความทั้งสองตอบคำถามต่อไปนี้

### คำถามที่ 1 : อมันด้ากับดัชเชส

บทที่ตัดจากละครนี้เกี่ยวกับเรื่องอะไร?

ดัชเชสคิดอุบายเพื่ออะไร

1. ทำให้เจ้าชายมาเยี่ยมเธอบ่อยขึ้น
2. ทำให้เจ้าชายตัดสินใจแต่งงาน
3. ให้อมันด้าช่วยดับความทุกข์ของเจ้าชาย
4. ช่วยให้อมันด้ามาอยู่ที่คฤหาสน์กับเธอ

### คำถามที่ 2 : อมันด้ากับดัชเชส

ในบทละคร นอกจากบทสนทนาระหว่างตัวละคร ยังมีส่วนที่บอกท่าทางสำหรับนักแสดง และช่างเทคนิค ให้ทำตามด้วย รู้ได้อย่างไรว่าในบทละครมีตัวบอกให้ทราบถึงส่วนนี้

.....

.....

.....

### คำถามที่ 3 : อมันด้ากับดัชเชส

ตารางข้างล่าง เป็นรายชื่อช่างเทคนิคที่เกี่ยวข้องในการจัดฉากละครที่ตัดมาจากเรื่องเลอโอคาเดียนี่ จงระบุข้อความที่บรรยายถึงฉากหรือเหตุการณ์ 1 อย่าง ที่เกี่ยวข้องกับหน้าที่ของช่างเทคนิคแต่ละคน โดยใช้เนื้อหาในบทความที่ 1 (ข้อแรกเป็นตัวอย่าง)

ช่างเทคนิคละครเวที	ผู้กำกับเวที
นักออกแบบฉาก	ที่นั่งรอบอนุสาวรีย์เล็กๆ
ผู้จัดเครื่องใช้ประกอบฉาก	
ช่างเสียง	
ช่างแสง	

#### คำถามที่ 4 : อมันด้ากับดัชเชส

ผู้กำกับ จัดตำแหน่งนักแสดงบนเวที ผู้กำกับใช้อักษร “อ” แทน อมันด้า และดัชเชส แทนด้วยอักษร “ด” โปรดใส่อักษร “อ” และ “ด” บนแผนภาพข้างล่างนี้ ที่จะแสดงตำแหน่งอย่างคร่าวๆ ที่อมันด้า และดัชเชส ยืนอยู่ ขณะที่เจ้าชายมาถึง

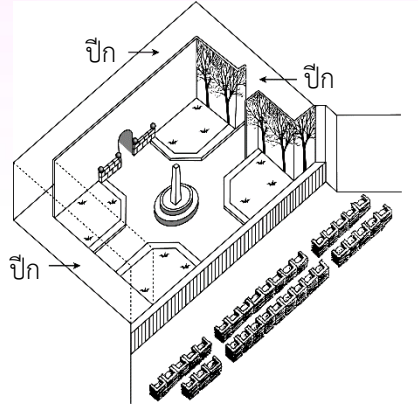

.....

.....

.....

#### คำถามที่ 5 : อมันด้ากับดัชเชส

ตอนจบฉาก ที่คัดมาจากบทละคร อมันด้าพูดว่า “เขาจำฉันไม่ได้...” เธอหมายความว่าอย่างไร

1. เจ้าชายไม่ได้มองอมันด้า
2. เจ้าชายทราบว่าอมันด้าเป็นผู้ช่วยร้านขายของ
3. เจ้าชายไม่ทราบว่าเคยพบอมันด้ามาก่อน
4. เจ้าชายไม่ได้สังเกตว่าอมันด้าคล้ายเลโอโอคาเดีย

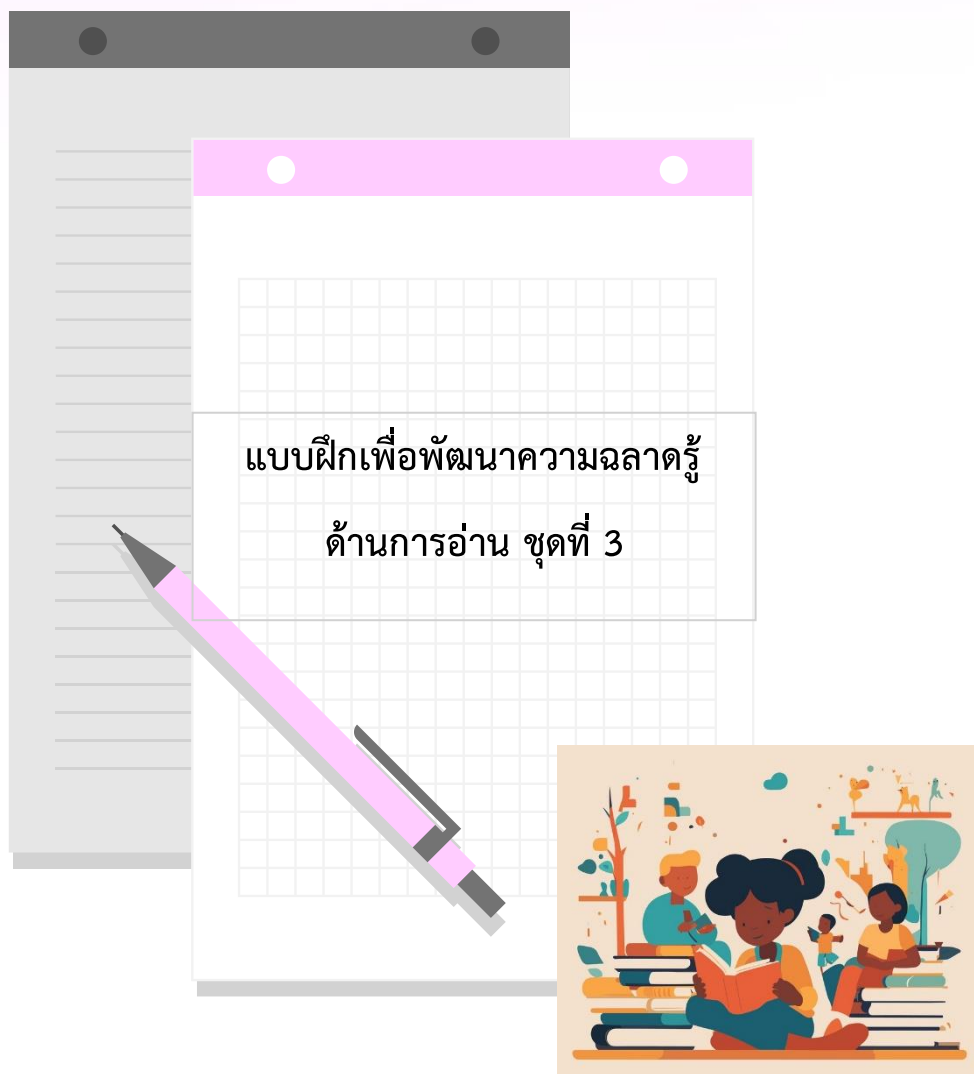

## แบบฝึกชุดที่ 3 เรื่องที่ 1 บอลลูน

### ให้นักเรียนศึกษาวิเคราะห์บทอ่าน เรื่อง บอลลูน และตอบคำถาม

#### บอลลูน

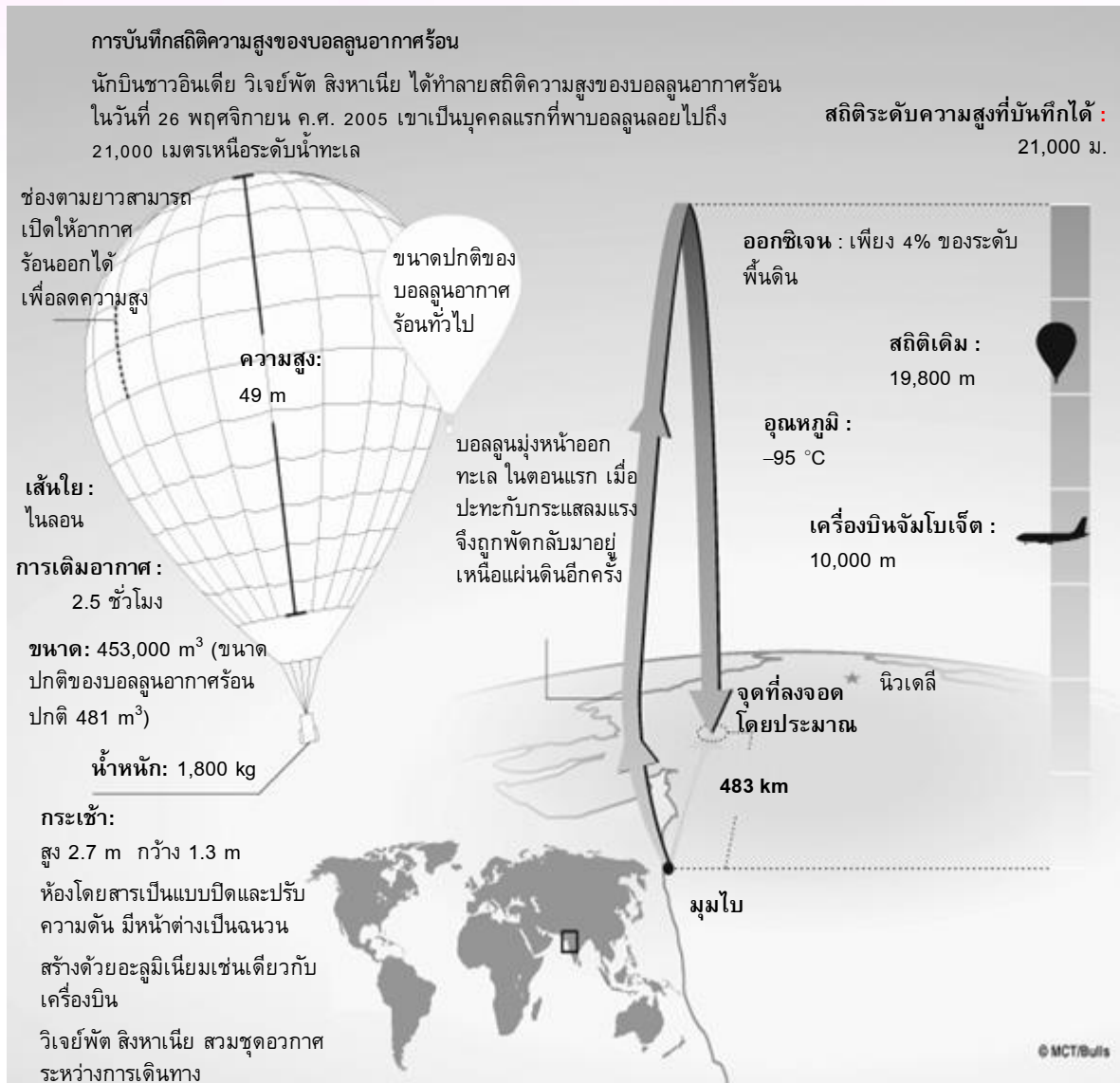



## จงใช้บทอ่านข้างต้นตอบคำถามต่อไปนี้ (4 ข้อ)

1. ข้อใดเป็นใจความสำคัญของเรื่องนี้

1. สิงหาเนียตอยู่ในอันตรายระหว่างเดินทางโดยบอลลูน
2. สิงหาเนียสร้างสถิติโลกขึ้นใหม่
3. สิงหาเนียเดินทางเหนือทะเลและพื้นดิน
4. บอลลูนของสิงหาเนียมีขนาดใหญ่มหึมา

เพราะเหตุใดนักเรียนจึงเลือกตอบข้อนั้น.....

.....

.....

2. วิจัยพัต สิงหาเนีย ได้ใช้เทคโนโลยีสองชนิดที่มีในยานพาหนะอื่น ยานพาหนะนั้นมีอะไรบ้าง

1. ....
2. ....

3. จุดประสงค์ในการนำภาพเครื่องบินจัมโบ้เจ็ตมาใส่ไว้ในบทอ่านคืออะไร

.....

.....

4. สาเหตุที่ภาพวาดนี้ปรากฏบอลลูนถึงสองลูกคือข้อใด



1. เพื่อเปรียบเทียบขนาดบอลลูนของสิงหาเนียก่อนและหลังพองตัว
2. เพื่อเปรียบเทียบขนาดบอลลูนของสิงหาเนียกับบอลลูนอากาศร้อนทั่วไป
3. เพื่อแสดงว่าบอลลูนของสิงหาเนียดูเล็กเมื่อมองจากพื้นดิน
4. เพื่อแสดงว่าบอลลูนของสิงหาเนียเกือบชนกับบอลลูนอื่น

เพราะเหตุใดนักเรียนจึงเลือกตอบข้อนั้น.....

.....

.....

## แบบฝึกชุดที่ 3 เรื่องที่ 2 กฎใหม่

### ให้นักเรียนศึกษาวิเคราะห์บทอ่าน เรื่อง กฎใหม่ และตอบคำถาม

บทบรรณาธิการ

#### เทคโนโลยีทำให้จำเป็นต้องมีกฎหมายใหม่

วิทยาศาสตร์ได้ก้าวล้ำหน้ากฎหมายและจริยธรรม มันเกิดมาตั้งแต่ ปี ค.ศ. 1945 เมื่อมีการทำลายล้างชีวิตมนุษย์ด้วยระเบิดปรมาณู และทุกวันนี้มีวิทยาการใหม่ที่เกิดขึ้นคือ การสร้างชีวิตด้วยวิธีนอกเหนือธรรมชาติสำหรับบุคคลที่เป็นหมัน

เราส่วนใหญ่คงจำได้ถึงความยินดีกับครอบครัว บราวน์ ชาวอังกฤษที่เด็กหลอดแก้วคนแรกถือกำเนิดขึ้น และเมื่อเร็ว ๆ นี้ มีเด็กที่เกิดจากตัวอ่อนแช่แข็งรอการฝังในครรภ์ของหญิงที่จะมาเป็นแม่

เรื่องที่ปลุกกระแสการคัดค้านเชิงกฎหมายและจริยธรรมเกิดขึ้นเนื่องจากกรณีตัวอ่อนแช่แข็ง 2 ตัว ในประเทศออสเตรเลีย ตัวอ่อนนี้เตรียมไว้สำหรับฝากในครรภ์ของเวลซา ริโอส์ ภรรยาของมาริโอ ริโอส์ ตัวอ่อนแรกได้รับการฝัง เพื่อให้เติบโตในครรภ์ของ เวลซา แต่ไม่ประสบความสำเร็จ สามีภรรยาคุณี้ต้องการแก้ตัวใหม่ แต่ก่อนที่ทุกอย่างจะดำเนินไปตามแผน ทั้งคู่ประสบอุบัติเหตุเครื่องบินตกเสียก่อน

โรงพยาบาลของออสเตรเลียจะอย่างไรกับตัวอ่อนที่เหลือ ควรจะฝากในครรภ์หญิงอื่นหรือไม่ ซึ่งมีหญิงจำนวนมากอาสาเป็นแม่ให้ แต่ตัวอ่อนนี้จะมีสิทธิในทรัพย์สินของริโอส์หรือไม่ หรือตัวอ่อนควรถูกทำลายไป เท่าที่ทราบกัน สามีภรรยาคุณี้มิได้แจ้งความจำนงค์ใด ๆ ถึงอนาคตของตัวอ่อนนี้

ชาวออสเตรเลียได้ตั้งคณะกรรมการเพื่อศึกษาเฉพาะกรณีนี้ เมื่อสัปดาห์ที่แล้ว กรรมการรายงานว่าตัวอ่อนควรถูกสลายไป เพราะมีกฎหมายระบุว่าผู้รับบริจาคตัวอ่อนจากผู้อื่นต้องได้รับคำยินยอมจากเจ้าของก่อน สำหรับในกรณีนี้ไม่มีคำยินยอมใดจากเจ้าของเดิม คณะกรรมการยัง

พิจารณาอีกว่าสภาพของตัวอ่อนขณะนี้ไม่มีชีวิตและไม่มีสิทธิ์ใด ๆ จึงควรทำลายเสีย

อย่างไรก็ตามคณะกรรมการชุดนี้คำนึงถึงข้อกฎหมายและพื้นฐานทางจริยธรรม จึงให้เวลาอีก 3 เดือน เพื่อรับฟังความคิดเห็นของสาธารณชน ถ้ามีเสียงคัดค้านการทำลายตัวอ่อนมาก คณะกรรมการจะนำข้อพิจารณามาทบทวนอีกครั้ง

ปัจจุบันหากมีคู่สามีภรรยาใดสมัครใจใช้วิธีแช่แข็งตัวอ่อนที่โรงพยาบาลควีนวิกตอเรียในซิดนีย์ จะต้องแจ้งให้ชัดเจนว่าจะทำอะไรกับตัวอ่อนหากมีอะไรไม่คาดคิดเกิดกับคู่สามีภรณานั้น

ทั้งนี้เพื่อให้มั่นใจว่าจะไม่เกิดกรณีซ้ารอยแบบคู่ของริโอส์อีก แต่ยังมีปัญหาที่ยุงยากอื่น ๆ อะไรอีก เมื่อเร็ว ๆ นี้ ที่ฝรั่งเศสมีหญิงสาวขึ้นศาลเพื่อขออนุญาตให้เธอกำเนิดลูกจากสเปิร์มแช่แข็งของสามีที่เสียชีวิตไปแล้ว ควรทำอะไรกับคำขอนี้ หรือจะอย่างไรหากแม่ที่รับฝากทารกในครรภ์เกิดเปลี่ยนใจไม่ยอมคืนทารกตามสัญญารับฝากทารกในครรภ์ที่ทำไว้

สังคมของเราทุกวันนี้ล้มเหลวในการใช้กฎระเบียบ เพื่อควบคุมการเพิ่มศักยภาพการพัฒนาของพลังนิวเคลียร์ที่ใช้ทำลายล้างกัน เราจะต้องเผชิญกับฝันร้ายอย่างหนักหน่วงกับความล้มเหลวนั้น โอกาสที่จะนำความสามารถของนักวิทยาศาสตร์ไปใช้ในทางที่ผิดจะมีขึ้นมากมายอย่างชัดเจน จึงต้องมีการจำกัดขอบเขตทางด้านกฎหมายและจริยธรรม ก่อนที่เราจะไปกันไกลเกินไป

## จงใช้บทอ่านข้างต้นตอบคำถามต่อไปนี้ (2 ข้อ)

1. จงยกประโยคที่อธิบายสิ่งที่ชาวออสเตรเลียได้ดำเนินการ เพื่อช่วยในการตัดสินใจว่าจะทำอย่างไรกับตัวอ่อนแช่แข็งของคู่สามีภรรยาที่ประสบอุบัติเหตุเครื่องบินตก

.....

.....

2. จงพิจารณาเนื้อหาของบทบรรณาธิการข้างต้น แล้วยกตัวอย่างสิ่งที่แสดงให้เห็นว่า เทคโนโลยีปัจจุบัน เช่น การฝากตัวอ่อนแช่แข็งในครรภ์ ทำให้จำเป็นต้องมีกฎหมายใหม่ มา 2 ตัวอย่าง

.....

.....

.....

.....

แบบฝึกชุดที่ 3 เรื่องที่ 3 องค์การระหว่างประเทศ  
ให้นักเรียนศึกษาวิเคราะห์บทอ่าน เรื่อง องค์การระหว่างประเทศ และตอบคำถาม

ผลการดำเนินงานของโครงการ PLAN ในปีงบประมาณ 1996

ภูมิภาคอัฟริกาใต้และตะวันออก	RESA									
	อียิปต์	อิธิโอเปีย	เคนยา	มาลาวี	ซูดาน	แทนซาเนีย	อูกันดา	แซมเบีย	ซิมบับเว	รวม
<b>เติบโตอย่างมีสุขภาพดี</b>	1	0	6	0	7	1	2	0	9	26
สถานีนอมนัยขนาด 4 ห้องหรือเล็กกว่า	1 053	0	719	0	425	1 003	20	80	1 085	4 385
ฝึกอบรมพนักงานนอมนัยเป็นเวลา 1 วัน	10 195	0	2 240	2 400	0	0	0	0	251 402	266 237
เด็กๆได้รับอาหารเสริม > 1 สัปดาห์	984	0	396	0	305	0	581	0	17	2 283
เด็กๆได้รับเงินช่วยเหลือด้านสุขภาพ/ทันตกรรม										
<b>การศึกษา</b>										
อบรมครู 1 สัปดาห์	0	0	367	0	970	115	565	0	303	2 320
ซื้อ/รับบริจาคหนังสือแบบฝึกหัด	667	0	0	41 200	0	69 106	0	150	0	111 123
ซื้อ/รับบริจาคหนังสือเรียน	0	0	45 650	9 600	1 182	8 769	7 285	150	58 387	131 023
ซื้อ/รับบริจาคเครื่องแบบนักเรียน	8 897	0	5 761	0	2 000	6 040	0	0	434	23 132
นักเรียนได้รับความช่วยเหลือด้านค่าเล่าเรียน/ทุนการศึกษา	12 321	0	1 598	0	154	0	0	0	2 014	16 087
โรงเรียนซื้อ/รับบริจาคโต๊ะเรียน	3 200	0	3 689	250	1 564	1 725	1 794	0	4 109	16 331
สร้างห้องเรียนถาวร	44	0	50	8	93	31	45	0	82	353
ปรับปรุงห้องเรียน	0	0	34	0	0	14	0	0	33	81
ผู้ใหญ่รับการอบรมให้อ่านออกเขียนได้ในปีงบประมาณนี้	1 160	0	3 000	568	3 617	0	0	0	350	8 695

ผลการดำเนินงานของโครงการ PLAN ในปีงบประมาณ 1996

ภูมิภาคอัฟริกาใต้และตะวันออก	RESA									
	อียิปต์	เอธิโอเปีย	เคนยา	มาลาวี	ซูดาน	แทนซาเนีย	อุกานดา	แซมเบีย	ซิมบับเว	รวม
ที่อยู่อาศัย										
ขุด/สร้างส้วมซึม	50	0	2 403	0	57	162	23	96	4 311	7 102
ทอระบายแบบใหม่ให้บ้านเรือน	143	0	0	0	0	0	0	0	0	143
ขุด/ปรับปรุงบ่อน้ำ	0	0	15	0	7	13	0	0	159	194
ขุดเจาะบ่อบาดาล	0	0	8	93	14	0	27	0	220	362
สร้างระบบส่งน้ำดื่ม	0	0	28	0	1	0	0	0	0	29
สร้างระบบกรองน้ำดื่ม	0	0	392	0	2	0	0	0	31	425
ปรับปรุงบ้านตามโครงการของ PLAN	265	0	520	0	0	0	1	0	2	788
สร้างบ้านใหม่เพื่อผู้รับประโยชน์ ตามโครงการ	225	0	596	0	0	2	6	0	313	1 142
สร้างหรือปรับปรุงหอประชุมท้องถิ่น	2	0	2	0	3	0	3	0	2	12
อบรมผู้นำชุมชน 1 วัน หรือมากกว่า	2 214	95	3 522	232	200	3 575	814	20	2 693	13 365
ปรับปรุงถนนหลายๆ สายให้มีระยะทางยาวขึ้น	1.2	0	26	0	0	0	0	0	53.4	80.6
สร้างสะพาน	0	0	4	2	11	0	0	0	1	18
จำนวนครอบครัวที่ได้รับประโยชน์โดยตรงจากแนวป้องกันดินทลาย	0	0	1 092	0	1 500	0	0	0	18 405	20 997
จำนวนบ้านที่มีไฟฟ้าเข้าไปถึงใหม่	448	0	2	0	0	0	0	0	44	494



ตารางข้างต้น เป็นส่วนหนึ่งของรายงานที่จัดพิมพ์โดยองค์การให้ความช่วยเหลือระหว่างประเทศ PLAN ข้อมูลที่ให้ เป็นข้อมูลเกี่ยวกับการปฏิบัติงานขององค์การ PLAN ในภูมิภาคแห่งนี้ (แอฟริกาใต้และตะวันออก) จงใช้ข้อมูลดังกล่าวเพื่อตอบคำถามต่อไปนี้

### คำถามที่ 1 : องค์การระหว่างประเทศ PLAN

ระดับของกิจกรรมของ PLAN ในประเทศเอธิโอเปีย ในปี 1996 เป็นอย่างไร เมื่อเปรียบเทียบกับประเทศอื่นๆ ในภูมิภาคเดียวกัน

1. ในเอธิโอเปียมีกิจกรรมสูงกว่าประเทศอื่นๆ
2. ในเอธิโอเปียมีกิจกรรมต่ำกว่าประเทศอื่นๆ
3. ระดับกิจกรรมมีประมาณเท่าๆ กับประเทศอื่น
4. กิจกรรมทางด้านที่อยู่อาศัยค่อนข้างสูง และในด้านอื่นค่อนข้างต่ำ

### คำถามที่ 2 : องค์การระหว่างประเทศ PLAN

ในปี 1996 ประเทศเอธิโอเปียเป็นหนึ่งในประเทศที่ยากจนที่สุดในโลก จากข้อเท็จจริงดังกล่าวนี้และจากข้อมูลในตาราง จงให้คำอธิบายที่อาจเป็นไปได้สำหรับระดับของกิจกรรม องค์การระหว่างประเทศ PLAN ในประเทศเอธิโอเปียเมื่อเทียบกับในประเทศอื่นๆ

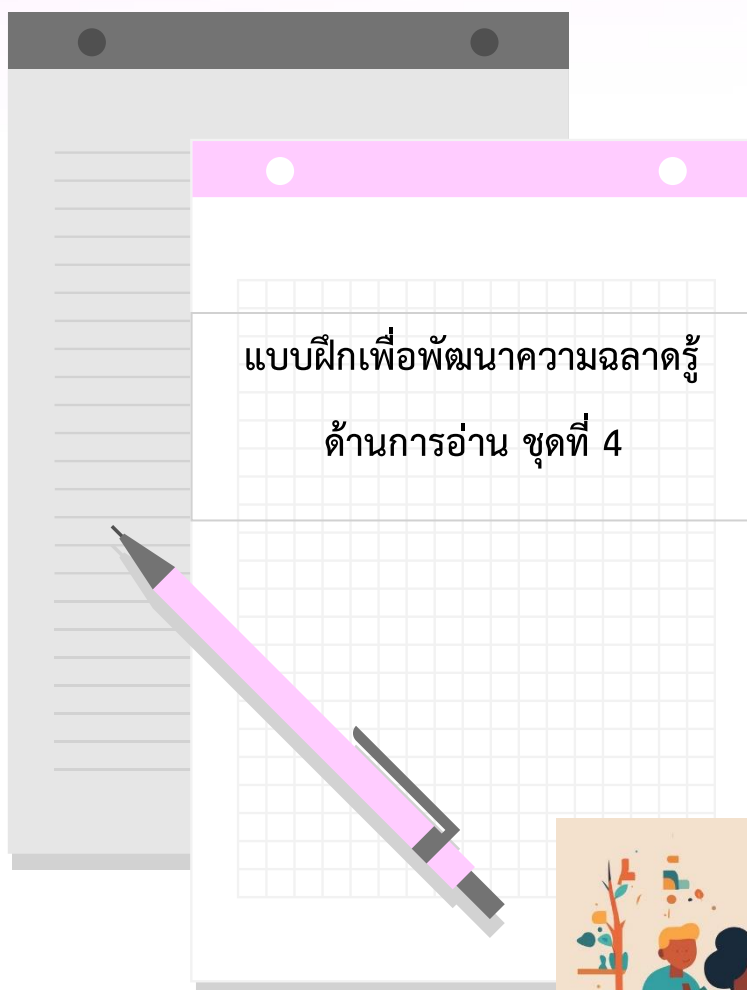

แบบฝึกชุดที่ 4 เรื่องที่ 1 ปลายทางที่บัวโนส ไอเรส  
ให้นักเรียนศึกษาวิเคราะห์บทอ่าน เรื่อง ปลายทางที่บัวโนส ไอเรส และตอบคำถาม

ปลายทางที่บัวโนส ไอเรส

และแล้วเครื่องบินขนส่งไปรษณีย์ภัณฑ์สามลำจากปาตาโกเนีย<sup>1</sup> ชิลี และปารากวัย ได้เดินทางกลับมาจากทางใต้ ตะวันตก และเหนือ สู่อบัวโนส ไอเรส ซึ่งที่นั่นกำลังรอคอยสินค้าจากเครื่องบินเหล่านั้น เพื่อเครื่องบินที่จะเดินทางไปยุโรปสามารถออกเดินทางประมาณเที่ยงคืนได้

นักบินสามคนที่อยู่เบื้องหลังแผนควบคุมที่ใหญ่ราวกับเรือบรรทุกสินค้าตกอยู่ในความมืด และจذبอยู่อยู่กับเที่ยวบินของเขาที่กำลังเคลื่อนตัวเข้าสู่เมืองใหญ่ ซึ่งจะต้องลดความสูงลงอย่างช้า ๆ เพื่อออกจากท้องฟ้าที่มีพายุหรือเจ็บบสงบ ราวกับคนประหลาดกำลังลงมาจากภูเขา

รีวีแอร์ ผู้รับผิดชอบการปฏิบัติการทั้งหมด เดินไปมาในที่ลงจอดของบัวโนส ไอเรส เขายังคงเงิบจนกว่าเครื่องบินทั้งสามลำจะมาถึง ตลอดทั้งวันเขารู้สึกเหมือนมีลางร้าย เวลาผ่านไปนาฬิกาแล้วนาฬิกาแล้วจนกระทั่งมีโทรเลขมาถึง รีวีแอร์รู้สึกว่าเขาได้ช่วงชิงบางสิ่งจากโชคชะตาซึ่งค่อย ๆ ลดสิ่งที่เขาไม่รู้ลงทีละน้อย และดึงลูกเรือของเขาให้พ้นจากความมืดมาสู่ฝั่ง

ลูกเรือคนหนึ่งติดต่อกับรีวีแอร์ด้วยข้อความทางวิทยุ :

ไปรษณีย์ภัณฑ์จากชิลีรายงานว่าเราสามารถมองเห็นแสงสว่างจากบัวโนส ไอเรสแล้ว  
เยี่ยมมาก

ไม่นานนัก รีวีแอร์ก็ได้ยินเสียงเครื่องบิน ความมืดได้ยอมปล่อยให้หนึ่งในนั้นออกมาแล้ว ดั่งทะเลที่มีคลื่นขึ้น ๆ ลง ๆ และสิ่งลึกลับต้องยอมคืนสมบัติที่มันโยนเล่นไปมาเป็นเวลานานให้กับชายหาด ในไม่ช้ามันคงจะคืนอีกสองคนที่เหลือกลับมา

ในวันนี้การทำงานก็จบสิ้นลง เจ้าหน้าที่ภาคพื้นดินที่เหนื่อยล้าคงจะกลับไปนอนและมีเจ้าหน้าที่ชุดใหม่ที่สดชื่นมาทำหน้าที่แทน มีเพียงแต่รีวีแอร์เท่านั้นที่ไม่ได้พัก : จากนั้นก็มาถึงคราวของไปรษณีย์ภัณฑ์จากยุโรปที่จะเข้ามาเพิ่มความวิตกให้เขาอีก และมันจะเป็นอย่างนี้ไปตลอดและตลอดไป

Antoine de Saint-Exupéry. *Vol de Nuit*. © Éditions Gallimard

พื้นที่ทางตอนใต้ของชิลีและอาร์เจนตินา

“ปลายทางที่บัวโนส ไอเรส” เป็นส่วนที่ตัดมาจากนวนิยายที่เขียนในปี 1931

นวนิยายนี้ใช้ประสบการณ์การเป็นนักบินขนส่งสินค้าในทวีปอเมริกาใต้ของผู้แต่งเป็นพื้นฐาน



## จงใช้บทอ่านข้างต้นตอบคำถามต่อไปนี้ (6 ข้อ)

1. เรื่องนี้เกิดขึ้นในช่วงเวลาใดของวัน จงตอบคำถามพร้อมทั้งให้เหตุผลประกอบ โดยอ้างอิงจากเนื้อเรื่องของบทอ่าน

.....

.....

.....

2. ริวแอร์รู้สึกอย่างไรกับงานของเขา จงอธิบายพร้อมทั้งให้เหตุผลประกอบ โดยอ้างอิงจากเนื้อเรื่องของบทอ่าน

.....

.....

.....

3. “ปลายทางที่บัวโนส ไอเรส” เขียนขึ้นในปี ค.ศ. 1931 นักเรียนคิดว่า ปัจจุบันนี้ ริวแอร์ จะยังกังวลเช่นเดิมอยู่หรือไม่ จงอธิบายพร้อมทั้งให้เหตุผลประกอบ

.....

.....

.....

4. ข้อใดคือสิ่งที่เกิดขึ้นกับตัวละครหลักในเรื่องนี้

1. เขามีเรื่องประหลาดใจซึ่งไม่น่ายินดี
2. เขาตัดสินใจเปลี่ยนงาน
3. เขารอให้บางอย่างเกิดขึ้น
4. เขาเรียนรู้ที่จะฟังผู้อื่น

เพราะเหตุใดนักเรียนจึงเลือกตอบข้อนั้น.....

.....

.....

5. หากพิจารณาย่อหน้าที่สองจากท้าย (“ไม่นานนัก ...”) ความมืดและทะเลมีความเหมือนกันตามข้อใด

1. ทั้งสองซ่อนสิ่งที่มีอยู่ในตัวเอง
2. ทั้งสองมีเสียงดัง
3. ทั้งสองถูกสยบด้วยมนุษย์
4. ทั้งสองเป็นอันตรายต่อมนุษย์
5. ทั้งสองเจียบสงบ

เพราะเหตุใดนักเรียนจึงเลือกตอบข้อนี้.....

.....

.....

6. คำคู่ใดต่อไปนี้อธิบายถึงภาวะจิตใจของรีวีแอรีในเรื่องได้ดีที่สุด

1. ตื่นตระหนกและกระวนกระวาย
2. ตื่นเต้นและกระสับกระส่าย
3. โกรธและหงุดหงิด
4. กังวลและหนักใจ
5. ผ่อนคลายและมั่นใจ

เพราะเหตุใดนักเรียนจึงเลือกตอบข้อนี้.....

.....

.....

## แบบฝึกชุดที่ 4 เรื่องที่ 2 ของขวัญ

### ให้นักเรียนศึกษาวิเคราะห์บทอ่าน เรื่อง ของขวัญ และตอบคำถาม

5 เธอไม่รู้ว่ากี่วันแล้วที่ตัวเองนั่งอยู่อย่างนี้ ฝ้าคูสายน้ำเย็นเยือกสีน้ำตาลที่ขยับสูงขึ้นมาที่ละน้อยจนริมฝั่งน้ำค่อย ๆ จมหายไปในระดับน้ำที่สูงขึ้น หล่นจำได้ราง ๆ ถึงตอนที่ฝนเริ่มตก สายน้ำไหลผ่านหนองน้ำมาจากทิศใต้ กระแทกกับผนังของบ้านของหล่น แล้วน้ำในแม่น้ำก็เริ่มสูงขึ้นที่ละน้อยในตอนแรกจนกระทั่งหยุดและกลับสู่ระดับเดิม ชั่วโมงแล้วชั่วโมงเล่าที่น้ำลดเลี้ยวไปตามห้วยหนองและท้องร่องลงสู่ที่ต่ำ ตอนกลางคืนขณะที่เธอกำลังหลับ น้ำได้เอ่อท่วมถนน และล้อมรอบทุกสิ่งทุกอย่างจนเธอต้องนั่งเดียวดายอยู่อย่างนี้ เรือก็ลอยหายไปกับกระแสน้ำแล้วเหลือแต่บ้านลอยน้ำติดอยู่ชายฝั่งเหมือนท่อนซุงบนแพ ตอนนั้นแม้แต่ไม้กระดานที่ทำน้ามันดินกันน้ำไว้ น้ำยังซึมเข้ามาได้และสูงขึ้นเรื่อย ๆ

10 ฝั่งตรงข้ามเท่าที่มองเห็นมีเพียงยอดไม้ส่วนที่โผล่พ้นน้ำ หนองน้ำกลายเป็นท้องทะเลที่เว้งว่างเปล่าและถูกกระหน่ำด้วยฝน แม่น้ำถูกกลืนหายไปกับความเว้งว่าง บ้านของเธอซึ่งสร้างบนฐานที่เหมือนเรือเพื่อให้ลอยน้ำได้เวลาเกิดน้ำท่วม แต่ก็เกาจนกระทั่งบางที่ไม้กระดานที่รองรับอาจผุพังไปบ้าง บางที่เชือกที่ผูกบ้านไว้กับต้นโอ๊กใหญ่อาจจะหลุดออกและปล่อยให้บ้านลอยตามกระแสน้ำเช่นเดียวกับเรือที่ลอยหายไปก่อนแล้ว

15 ไม่มีใครช่วยได้ตอนนี้ ถึงเธอจะตะโกนก็เปล่าประโยชน์เพราะคงไม่มีใครได้ยิน คนอื่น ๆ ก็คงร่นวายุอยู่กับการช่วยเหลือตัวเองเพื่อรักษาข้าวของเอาไว้แม้จะน้อยนิดก็ตาม หรืออาจเพื่อรักษาชีวิตของตัวเองไว้ก็ได้ เธอเห็นบ้านหลังลอยผ่านไป ทุกอย่างช่างเงียบเชียบราวกับอยู่ในงานศพ เธอจำได้ว่าบ้านนั้นเป็นบ้านของใคร มันรู้สึกแยจจริง ๆ ที่เห็นมันลอยไปอย่างนั้น แต่เจ้าของบ้านคงหนีออกไปอยู่บนที่สูงแล้ว ต่อมาหลังจากที่ความมืดโรยตัวมาปกคลุมและท่ามกลางสายฝนที่กระหน่ำ เธอได้ยินเสียงคำรามของเสือดำอยู่เหนือลำน้ำ

20 ตอนนี้บ้านดูเหมือนจะสิ้นทหารราวกับสิ่งมีชีวิต เธอคว้าตะเกียงที่ลื่นตกลงมาจากโต๊ะข้างเตียงเอวาวางลงที่พื้นและใช้เท้าทั้งสองหนีบไว้ให้แน่น แล้วบ้านหลังก็ส่งเสียงเอี้ยดอาดครวญครางเหมือนพยายามที่จะดิ้นให้หลุดจากโคลนที่ยึดมันไว้ มันคงลอยแท้งตั้งราวกับจุกไม้ก๊อกแกว่งไปตามแรงจุดของกระแสน้ำ เธอยึดขอบเตียงไว้แน่น บ้านโคลงจากด้านหนึ่งไปอีกด้านหนึ่ง และลอยไปตามความยาวของเชือกที่ผูกไว้ มีเสียงน้ำกระแทกกับท่อนซุงเก่า ๆ แล้วก็เงียบหายไป แล้วกระแสน้ำก็ค่อย ๆ ซาลงปล่อยให้มันแกว่งกลับที่เดิมอยู่ เธอกลับใจและนั่งอยู่เป็นเวลานาน รู้สึกถึงการแกว่งของบ้าน ความมืดปกคลุมลงมาท่ามกลางฝนที่ตกไม่หยุดหย่อน เธอซบศีรษะลงบนแขนที่มีอยยังยึดขอบเตียงไว้แน่น แล้วผลอกลับไป

30 ในช่วงหนึ่งของคืนนั้น มีเสียงร้องที่ทำให้เธอสะดุ้งตื่น เสียงร้องนั้นโหยหวนจนทำให้เธอทะเล้งพรวดลุกขึ้นยืนทั้งที่ยังงัวเงีย ในความมืดเธอสะดุดเข้ากับเตียง เสียงนั้นดังมาจากนอกบ้าน จากแม่น้ำ เธอได้ยินเสียงเคลื่อนไหวของบางอย่างที่มีขนาดใหญ่จนทำให้เกิดเสียงเหมือนเสียงที่ครูดหรือกวาดไป อาจเป็นบ้านอีกหลังก็ได้แล้วมันก็เข้ามาชน ไม่ชนตรง ๆ แต่ครูดไปตามด้านข้าง แล้วไหลไปตามความยาวของบ้าน ต้นไม้มันเอง เธอฟังเสียงกึ่งและใบที่ครูดผ่านไปแล้วลอยไปตามสายน้ำ ที่ังไว้เพียงเสียงฝนและเสียงซัดของน้ำที่ไหลบ่ามาอย่างสม่ำเสมอจนกลายเป็นส่วนหนึ่งของความเงียบไปแล้ว เธอนอนออตตัวอยู่บนเตียงเกือบจะหลับอยู่แล้วเมื่อได้ยินเสียงร้องอีก คราวนี้ใกล้เสียงจนเหมือนอยู่ในห้อง เธอผุดลุกขึ้นนั่งบนเตียง มีอกระแทกกับความเย็นของปืนไรเฟิล เธอคุกเข่าลงบนหมอน ยึดปืนไว้กับตัก “นั่นใคร?” เธอตะโกนถาม

เสียงตอบกลับมาเป็นเสียงร้องแบบเดิมซ้ำ ๆ แต่คราวนี้ลดความแหลมลง บอกถึงความเหนื่อยอ่อน

35 แล้วความเงียบอันวางเปล่าก็เข้ามาแทนที่ เธอถอยกลับมาที่เตียง ไม่ว่าจะเป็นอย่างใดก็ตามที่อยู่ตรงนั้น เธอได้ยินเสียงเหมือนมันเคลื่อนไหวอยู่แถวระเบียงหน้าบ้าน แล้วก็มีเสียงเหมือนของหล่นแตก มีเสียงตะกุกบนผนังราวกับมันต้องการฉีกผนังให้แยกออกเพื่อหาทางเข้ามาในบ้าน เธอรู้แล้วว่ามันเป็นอะไร “แมวดัวใหญ่” ซึ่งถูกพัดพามากับต้นไม้ที่ถอนรากถอนโคนลอยผ่านไปเมื่อครู่ มันคือ “ของขวัญ” ที่มาพร้อมกับน้ำท่วม

40 โดยไม่รู้สีกตัว เธอแนบมือบนใบหน้าและลำคอที่จุกแน่น ปีนโรเฟิลวางนิ่งอยู่บนตัก เธอไม่เคยเห็นเสื้อดำมาก่อนเลยในชีวิต เธอเคยได้ยินคนอื่นพูดถึงและเคยได้ยินเสียงร้องเหมือนเจ็บปวดของพวกมันจากระยะไกล เสียงเจ้าแมวดะกุกฝาบ้านอีกครั้ง หน้าต่างที่อยู่ใกล้กับประตูสั้นตามแรงตะกุก ถ้าเธอเฝ้าหน้าต่างให้ดี และปล่อยให้เจ้าแมวดะกุกขังระหว่างฝาบ้านกับสายน้ำ เหมือนถูกขังอยู่ในกรง เธอก็คงไม่เป็นอะไร ช่างนอกสัตว์ร้ายหยุดตะกุกอึ้งทำของมันกับแผงเหล็กชั้นสนิม ส่งเสียงครางและคำรามเป็นครั้งคราว

45 ในที่สุด แสงสว่างก็เล็ดลอดมาผ่านมาได้ มันเหมือนกับความมืดอีกแบบหนึ่ง เธอยังคงนั่งบนเตียงตัวแข็งที่อและหนาวสั่น แขนทั้งสองที่เคยใช้พายเรือในแม่น้ำตอนนี้รู้สึกปวดร้าวเพราะยึดโรเฟิลไว้แน่น เธอพยายามสงบนิ่งแทบจะไม่เคลื่อนไหวด้วยเกรงว่าเสียงที่ดังขึ้นจะปลุกให้เจ้าแมวนั้นตื่นตัวขึ้นมาอีก เธอเกร็งตัวเมื่อตัวเธอแกว่งไปตามการเคลื่อนไหวของบ้าน ฝนยังคงเทลงมาราวกับว่าจะไม่มีวันหยุด ในที่สุดท่ามกลางแสงสลัวสีเทา เธอสามารถมองเห็นแผ่นน้ำที่ฝนตกลงมากระทบเป็นหลุมเล็ก ๆ และไหลออกไปคือรูปทรงสลัว ๆ ของยอดไม้ที่ภูน้ำท่วม ไม่มีเสียงเจ้าแมวดัวนั้นเคลื่อนไหวอีกแล้วในตอนนี มันอาจไปแล้วก็ได้ เธอวางปืนไว้ข้าง ๆ

50 แล้วย่องออกจากเตียงอย่างเงียบกริบไปที่หน้าต่าง มันยังอยู่ที่นั่น หมอบอยู่ที่ริมระเบียง ตาจ้องไปที่ต้นโอ๊กต้นที่ผูกบ้านของเธอ ราวกับจะกระเด้งทางที่จะกระโจนขึ้นไปบนกิ่งที่ห้อยลงมา มันดูไม่ตกใจแล้ว เท่าที่เธอเห็น ขนหยาบ ๆ ของมันจับกันเป็นกระจุก ๆ ด้านข้างพอมโซจนมองเห็นซี่โครง ถ้าจะยิงมันตรงที่มันนั่งอยู่จะง่ายมาก หางยาวของมันแกว่งไปมา เธอย่องกลับมาหยิบปืน เมื่อมันหันกลับมา โดยไม่มีการเตือน ไม่มีการหมอบหรือ

55 การเกร็งกล้ามเนื้อ มันกระโจนพรวดมาที่หน้าต่าง ทำกระจกหน้าต่างบานหนึ่งแตก เธอล้มลงกลิ้งเสียงร้องพร้อมกับยกปืนขึ้นยิงออกไปทางหน้าต่าง เธอมองไม่เห็นมันแล้วตอนนี้ แต่เธอยังพลาดมันเริ่มเคลื่อนไหวอีกแล้ว เธอมองเห็นหัวและส่วนโค้งหลังของมันแวบผ่านหน้าต่างไป

เธอตัวสั่นเทาเมื่อถอยออกมาลงที่เตียง เสียงที่เป็นจังหวะจะโคนของกระแสน้ำไหลและสายฝน ความเย็นเยือกที่เสียดแทง ทำให้ความตั้งใจเดิมสลายไป เธอจ้องเขม็งที่หน้าต่าง และเตรียมปืนไว้พร้อม

60 หลังจากรออยู่นานพอสมควร เธอย่องไปดูอีกครั้ง เจ้าเสือดำตัวนั้นกำลังนอนหลับเอาหัวเกยกับอึ้งเท้า ดูเชื่องเหมือนแมวบ่านทั่วไป นี่เป็นครั้งแรกตั้งแต่ฝนเริ่มตกที่เธออยากจะร้องให้ให้กับตัวเอง ให้กับคนอื่น ๆ และให้กับทุกสิ่งทุกอย่างที่ภูน้ำท่วม เธอเลือกตัวลงบนเตียง แล้วดึงผ้าวมขึ้นมากลุมไหล่ เธอควรจะออกไปเมื่อยังมีโอกาสในตอนก่อนนั้น ในตอนที่ถนนยังโล่ง หรือก่อนที่เรือจะถูกน้ำพัดพาไป ขณะที่ตัวเอียงไปตาม

65 การโคลงของบ้าน ความปวดเสียดในท้องเตือนว่าเธอยังไม่ได้กินอะไรเลย จำไม่ได้ว่านานเท่าไร เธอก็หิวโซเช่นเดียวกับเจ้าแมวนั้นเอง เธอค่อย ๆ เดินย่องเข้าไปในครัว แล้วก่ไฟจากฟืนที่เหลืออยู่ 2-3 ท่อน ถ้าน้ำไม่ลด เธอคงต้องใช้เก้าอี้หรือโต๊ะมาทำฟืน จากนั้นเธอก็นำหุ้มนมควั่นลงมาจากเพดาน แล่น้ำสีน้ำตาลแดงเป็น

ขึ้นหนา ๆ แล้วใส่ลงในกระทะเหล็ก กลิ่นเนื้อทอดทำให้เธอเวียนศีรษะ ยังพอมิซนมปังเก่าที่ทำไว้คราวที่แล้ว และเธอสามารถชงกาแฟ มีน้ำเหลือเพื่อ

70 ขณะที่กำลังทำอาหาร เธอเกือบจะลืมเจ้าแมวนั้น จนกระทั่งมันคราง มันก็หิวเหมือนกัน “ขอฉันกินก่อนนะ” เธอร้องบอกมัน “แล้วฉันถึงจะจัดการกับแก” แล้วเธอก็ทำเสียงคล้ายหัวเราะออกมาพร้อมกับลมหายใจ เมื่อเธอแขวนเนื้อหุ้มนมควั่นคืนที่ตะขอ เสียงคำรามลึกลอยในลำคอของเจ้าแมวทำให้มือไม้ของเธอสั่นเทา

หลังจากกินเสร็จ เธอกลับไปที่เตียงอีกครั้งและหยิบปืนไรเฟิลขึ้นมา บ้านถูกหนุ่นสูงชัน จนกระทั่งมันไม่ครูดกับฝั่งเวลาแหว่งตัวไปมาในกระแสน้ำอีกแล้ว อาหารทำให้เธออุ่นขึ้น เธอยังมีโอกาสกำจัดเจ้าแมวได้ในขณะที่ยังมีแสงสว่างอยู่ในสายฝน เธอคลานช้า ๆ ไปที่หน้าต่าง มันยังอยู่ที่นั่น มันร้องและเริ่มเดินไปมา

75 ตามระเบียบ เธอมองมันอยู่นาน ไม่รู้สึกกลัวอีกแล้ว และโดยไม่ได้คิด เธอวางปืนลงและเดินอ้อมขอบเตียงไปยังครัว ข้างหลังเธอเจ้าแมวกำลังเคลื่อนตัวอย่างหงุดหงิด เอนนำหมุรมควันที่เหลือลงมา แล้วเดินข้ามพื้นห้องที่กำลังโคลงเคลงไปที่หน้าต่าง แล้วโยนหมุรมออกไปทางรอยแตกของหน้าต่าง อีกด้านหนึ่งของฝาผนังมีเสียงชู้คำรามอย่างหิวโหย และแล้วคล้ายกับว่าความตกใจกลัวแล่นผ่านจากเจ้าสัตว์ร้ายมาที่ตัวเธอ ด้วยความมั่งงันในสิ่งที่ได้ทำลงไป เธอถอยกรูดกลับมาที่เตียง เธอได้ยินเสียงของเสือด่ากำลังฉีกเนื้อหมุมนั้น

80 เธอ

เมื่อตื่นขึ้นอีกครั้ง เธอรู้ได้ทันทีว่าทุกสิ่งเปลี่ยนไป ฝนหยุดตก เธอรู้สึกว่าบ้านมีการเคลื่อนไหวแต่มันไม่ใช่โคลงเคลงในสายน้ำอีกต่อไป เมื่อเปิดประตูและมองผ่านม่านที่ขาดออกไป สิ่งที่ประจักษ์ในสายตาของเธอแตกต่างไปอย่างสิ้นเชิง บ้านตั้งอยู่อย่างสงบบนตลิ่งที่เคยอยู่ต่ำลงไปไม่กี่ฟุต แม่น้ำยังคงไหลเชี่ยวกรากตามกระแสน้ำหลาก แต่ไม่ได้ท่วมพื้นที่ริมตลิ่งที่มีพื้นที่ 2-3 ฟุต ระหว่างตัวบ้านและต้นโอ๊ก และเจ้าแมวตัวนั้นก็หายไปแล้ว ไม่ต้องสงสัย จากระเบียงจนถึงต้นโอ๊กมีรอยเดินเป็นทางเลือนรางหายไปทางหนองน้ำ และบนระเบียบนั้นยังมีร่องรอยของหมุรมควันที่ถูกแทะจนเหลือแต่กระดูกขาวโพลน

85

## จงใช้บทอ่านข้างต้นตอบคำถามต่อไปนี้ (7 ข้อ)

1. สถานการณ์ของผู้หญิงในตอนต้นเรื่องเป็นไปตามข้อใด

1. เธออ่อนแอเกินกว่าที่จะหนีออกจากบ้านหลังจากที่ไม่ได้รับประทานอาหารหลายวัน
2. เธอกำลังป้องกันตนเองจากสัตว์ป่า
3. บ้านของเธอน้ำท่วมโดยรอบ
4. บ้านของเธอถูกน้ำท่วมพัดพาไป

เพราะเหตุใดนักเรียนจึงเลือกตอบข้อนั้น.....

.....

.....

2. คำพูดของผู้หญิงในเรื่องที่ว่า “แล้วฉันถึงจะจัดการกับแก” (บรรทัดที่ 69) มีความหมายตามข้อใด

1. แนใจว่าแมวจะไม่ทำร้ายหล่อน
2. พยายามที่จะทำให้แมวก้าว
3. ตั้งใจที่จะยิงแมว
4. วางแผนที่จะให้อาหารแก่แมว

เพราะเหตุใดนักเรียนจึงเลือกตอบข้อนั้น.....

.....

.....

3. นักเรียนคิดว่าประโยคสุดท้ายของเรื่อง “ของขวัญ” จบเรื่องได้เหมาะสมหรือไม่ พร้อมทั้งอธิบายว่า ประโยคสุดท้ายนี้เชื่อมโยงกับใจความสำคัญของเนื้อเรื่องอย่างไร

.....

.....

.....

.....

4. จากข้อความที่ว่า “แล้วบ้านทั้งหลังก็ส่งเสียงเอี้ยดอียด ครวญครางเหมือนกับพยายามที่จะดิ้นให้หลุด...” (บรรทัดที่ 20) ข้อใดเป็นสิ่งที่เกิดขึ้นกับบ้านในตอนนั้นของเรื่อง

1. บ้านแยกออกเป็นชิ้น ๆ
2. บ้านเริ่มลอยน้ำ
3. บ้านกระแทกกับต้นไผ่
4. บ้านจมลงไปใต้แม่น้ำ

เพราะเหตุใดนักเรียนจึงเลือกตอบข้อนั้น.....

.....

.....

5. จงพิจารณาข้อความที่กล่าวถึงเสียดำในเรื่องที่ยกมา แล้วตอบคำถาม

“มีเสียงร้องที่ทำให้เธอสะดุ้งตื่น เสียงร้องนั้นโหยหวน...” (บรรทัดที่ 26)

“เสียงตอบกลับมาเป็นเสียงร้องแบบเดิมซ้ำ ๆ แต่คราวนี้ลดความแหลมลง บอกถึงความเหนื่อยอ่อน...” (บรรทัดที่ 34)

“เธอเคยได้ยินเสียงร้องเหมือนเจ็บปวดของมันจากระยะไกล” (บรรทัดที่ 40)

นักเรียนคิดว่า เหตุใดผู้เขียนจึงเลือกกล่าวถึงเสียดำนี้ด้วยข้อความดังกล่าว

.....

.....

.....

6. สาเหตุที่ทำให้ผู้หญิงคนนั้นให้อาหารแก่เสียดำคืออะไร

.....

.....

.....

.....

ต่อไปนี้เป็นการเล่นบทบาทระหว่างคนสองคนที่ได้อ่านเรื่อง “ของขวัญ” :



7. จงอธิบายให้เห็นจริงโดยอาศัยเนื้อเรื่องประกอบว่า ผู้พูดแต่ละคนแสดงความคิดเห็นเช่นนี้ด้วยเหตุผลใด

ผู้พูดคนแรก

.....

ผู้พูดคนที่สอง

.....



## แบบฝึกชุดที่ 4 เรื่องที่ 3 ความคิดเห็นของนักเรียน ให้นักเรียนศึกษาวิเคราะห์บทอ่าน เรื่อง ความคิดเห็นของนักเรียน และตอบคำถาม

### ความคิดเห็นของนักเรียน

มีคนจำนวนมากกำลังจะตายเนื่องจากความหิวโหยและโรคภัยไข้เจ็บ แต่เรากลับวุ่นวายอยู่กับความก้าวหน้าในอนาคต เรากำลังก้าวไปข้างหน้าโดยทอดทิ้งคนเหล่านั้นไว้ข้างหลัง ในแต่ละปีบริษัทยักษ์ใหญ่ทั้งหลายได้ทุ่มเงินหลายล้านล้านเหรียญลงไปกับโครงการวิจัยอวกาศ ถ้านำเงินที่ใช้สำรวจอวกาศนี้ไปใช้เพื่อประโยชน์ของผู้คนที่ยากไร้แทนที่จะใช้เพื่อตอบสนองความโลภของคนบางกลุ่มแล้ว ความทุกข์ทรมานของคนหลาย ๆ ล้านคนคงจะบรรเทาลง

*กนกวรรณ*

ความท้าทายของการสำรวจอวกาศเป็นแรงดลใจสำหรับคนเป็นจำนวนมากหลายพันปีมาแล้วที่เราฝันถึงสวรรค์ รอคอยที่จะไปให้ถึงสวรรค์และสัมผัสดวงดาว รอคอยที่จะได้ติดต่อสื่อสารกับบางสิ่งที่เราจินตนาการว่ามีอยู่ รอคอยที่จะได้รู้ว่าเราอยู่โดดเดี่ยวจริงหรือ

การสำรวจอวกาศเป็นอภิปรายแห่งการเรียนรู้ และการเรียนรู้เป็นสิ่งที่ขับเคลื่อนโลกของเรา ในขณะที่นักนิยมความเป็นจริงพูดถึงแต่ปัญหาปัจจุบัน นักฝันอย่างเรายังคงขยายความฝันออกอย่างกว้างไกล มันเป็นวิสัยทัศน์ของนักฝันว่า ความหวังและความอยากเท่านั้นที่จะนำเราสู่ออนาคต

*ศุทธิยา*

เราทำลายป่าที่อุดมเพียงเพื่อเสาะหาแหล่งน้ำมันใต้ดิน ทำเหมืองในที่ที่หวงห้ามเพื่อยุเรเนียมควรรหรือที่เราจะทำลายดาวเคราะห์ดวงอื่นเพื่อแก้ปัญหาที่เราสร้างขึ้นขึ้นมาเอง แน่ละซี !

การสำรวจอวกาศสร้างพลังให้กับความเชื่อที่น่ากลัวว่าปัญหาของมนุษย์สามารถแก้ได้ด้วยการควบคุมสิ่งแวดล้อมให้อยู่มีอยู่ มนุษย์จะยังคงคิดว่าเรามีสิทธิที่จะย่ำยีธรรมชาติ เช่น แม่น้ำ ป่าไม้ที่อุดม ถ้าได้รู้ว่ายังมีดาวเคราะห์อีก ๆ ที่รอคอยให้เราใช้ประโยชน์อยู่

เราได้ทำลายโลกมาเพียงพอแล้ว เราไม่ควรจะไปแตะต้องอวกาศนอกโลกอีก

*ท้วม*

ทรัพยากรของโลกหมดไปอย่างรวดเร็ว ประชากรโลกเพิ่มขึ้นด้วยอัตราเร็วที่น่าสะพรึงกลัว ชีวิตจะไม่สามารถดำรงอยู่ถ้าเรายังคงอยู่กันอย่างนี้ มลพิษในอากาศเป็นสาเหตุของช่องโหว่ของบรรยากาศชั้นโอโซน ดินแดนที่อุดมสมบูรณ์หดหายไปอย่างรวดเร็ว และในไม่ช้าแหล่งอาหารของเราก็จะหมดไป ความแห้งแล้งและโรคระบาดที่เกิดขึ้นเนื่องมาจากประชากรหนาแน่นเกินไปก็มีให้เห็นอยู่แล้ว

อวกาศเป็นที่ที่ว่างเปล่าอันกว้างใหญ่ไพศาลที่เราสามารถใช้ให้เกิดประโยชน์ได้ เราเชื่อว่าการสนับสนุนการสำรวจอวกาศนี้ สักวันหนึ่งเราอาจพบดาวเคราะห์ที่เหมาะสมสำหรับอยู่อาศัย ในขณะนี้สิ่งดังกล่าวยังคงเป็นเรื่องที่จินตนาการไปไม่ได้ แต่ความคิดเกี่ยวกับการท่องอวกาศก็เคยเป็นสิ่งที่คิดกันว่า เป็นไปไม่ได้เช่นกัน การล้มเลิกสำรวจอวกาศเพียงเพื่อแก้ปัญหาเฉพาะหน้าเป็นความเห็นที่แคบและสั้นมาก เราควรเรียนรู้ที่จะไม่คิดเพียงเฉพาะเพื่อคนรุ่นนี้เท่านั้น แต่ควรคิดเพื่อคนรุ่นหลังด้วย

*สัณญา*

ความรู้เรื่องในผลที่ได้จากการสำรวจทัศนคติเป็นการสูญเสียอย่างมหาศาลของมนุษยชาติ  
ความเป็นไปได้ที่จะเข้าใจในเรื่องของจักรวาลและการกำเนิดของมันเป็นสิ่งมีค่าเกินกว่าที่จะปล่อยให้สูญเปล่าไป  
การศึกษาวัตถุท้องฟ้าอื่น ๆ ทำให้เราเข้าใจปัญหาสภาพแวดล้อมของเรา และรู้ถึงทิศทางที่โลกอาจจะเป็นไป  
ถ้าเรายังไม่รู้ที่จะจัดการกิจกรรมของเราเอง

ยังมีประโยชน์ทางอ้อมของการวิจัยการเดินทางไปอวกาศ กล่าวได้ว่า การสร้างเทคโนโลยีเลเซอร์  
และการรักษาทางการแพทย์เป็นสิ่งที่ได้จากการวิจัยอวกาศ สารต่าง ๆ เช่น เทฟลอน เป็นสิ่งได้มาจากการ  
การแสวงหาวัสดุเพื่อการเดินทางในอวกาศ จะเห็นว่าเทคโนโลยีใหม่ ๆ ที่สร้างขึ้นเพื่อการวิจัยอวกาศเป็นสิ่ง  
ที่เราสามารถนำมาใช้ประโยชน์ได้ทันที

*อรอนงค์*

ข้อความในสองหน้าก่อนหน้านี้นี้เขียนโดยนักเรียนชั้นปีสุดท้ายของโรงเรียน

## จงใช้บทอ่านข้างต้นตอบคำถามต่อไปนี้ (4 ข้อ)

1. นักเรียนที่เขียนข้อความเหล่านี้เขียนขึ้นเพื่อตอบคำถามในข้อใด

1. ปัญหาที่โลกเราเผชิญอยู่ทุกวันนี้คืออะไร
2. คุณเห็นด้วยกับการสำรวจอวกาศหรือไม่
3. คุณเชื่อว่ามีสิ่งมีชีวิตอยู่นอกโลกหรือไม่
4. มีความก้าวหน้าใดเกิดขึ้นจากการวิจัยอวกาศในเร็ว ๆ นี้

เพราะเหตุใดนักเรียนจึงเลือกตอบข้อนั้น.....

.....

.....

2. บุคคลในข้อใดมีความเห็นตรงกันข้ามกับความเห็นของ “สัญญา” อย่างชัดเจนที่สุด

1. ท้วม
2. กนกวรรณ
3. อรอนงค์
4. คัทลียา

เพราะเหตุใดนักเรียนจึงเลือกตอบข้อนั้น.....

.....

.....

3. เมื่อพิจารณาแนวคิดสำคัญของผู้เขียนทั้ง 5 คนแล้ว นักเรียนเห็นด้วยกับใครมากที่สุด

ชื่อของผู้เขียนที่นักเรียนเห็นด้วยคือ : .....

จงอธิบายเหตุผลที่เลือกผู้เขียนคนนั้น โดยให้นักเรียนแสดงความคิดเห็นของตนเองและแสดงแนวคิดหลักของผู้เขียนที่นักเรียนเลือก

.....

.....

.....

.....

4. ข้อความต่อไปนี้เป็นการแสดงความคิดเห็นของผู้เขียนแต่ละคนซึ่งขึ้นอยู่กับแนวคิดและมุมมองเรื่องคุณค่า บางข้อความอาจเป็นข้อเท็จจริงที่ทดสอบได้ ซึ่งอาจจะถูกต้องหรือไม่ก็ได้

ให้นักเรียนวงกลมล้อมรอบข้อความที่คัดลอกมาว่า ข้อใดเป็น “ความคิดเห็น” หรือข้อใดเป็น “ข้อเท็จจริง” (ข้อแรกเป็นตัวอย่าง)

ข้อความที่คัดมา	สาระที่เป็นความคิดเห็น หรือสาระที่เป็นข้อเท็จจริง
“มลพิษในอากาศเป็นสาเหตุของช่องโหว่ของบรรยากาศชั้นโอโซน” (สัญญา)	ความคิดเห็น / ข้อเท็จจริง
“ในแต่ละปีบริษัทยักษ์ใหญ่ทั้งหลายได้ทุ่มเงินหลายล้านล้านเหรียญลงไปกับโครงการวิจัยอวกาศ” (กนกวรรณ)	ความคิดเห็น / ข้อเท็จจริง
“การสำรวจอวกาศสร้างพลังให้กับความเชื่อที่นำกลว่า ปัญหาของมนุษย์สามารถแก้ได้ด้วยการควบคุมสิ่งแวดล้อมให้อยู่มือ” (ท้วม)	ความคิดเห็น / ข้อเท็จจริง
“การล้มเลิกสำรวจอวกาศเพียงเพื่อแก้ปัญหาเฉพาะหน้า เป็นความเห็นที่แคบและสั้นมาก” (สัญญา)	ความคิดเห็น / ข้อเท็จจริง

เพราะเหตุใดนักเรียนจึงเลือกตอบว่า ข้อความแต่ละข้อนั้นเป็น “ความคิดเห็น” หรือ “ข้อเท็จจริง”

.....

.....

.....

.....

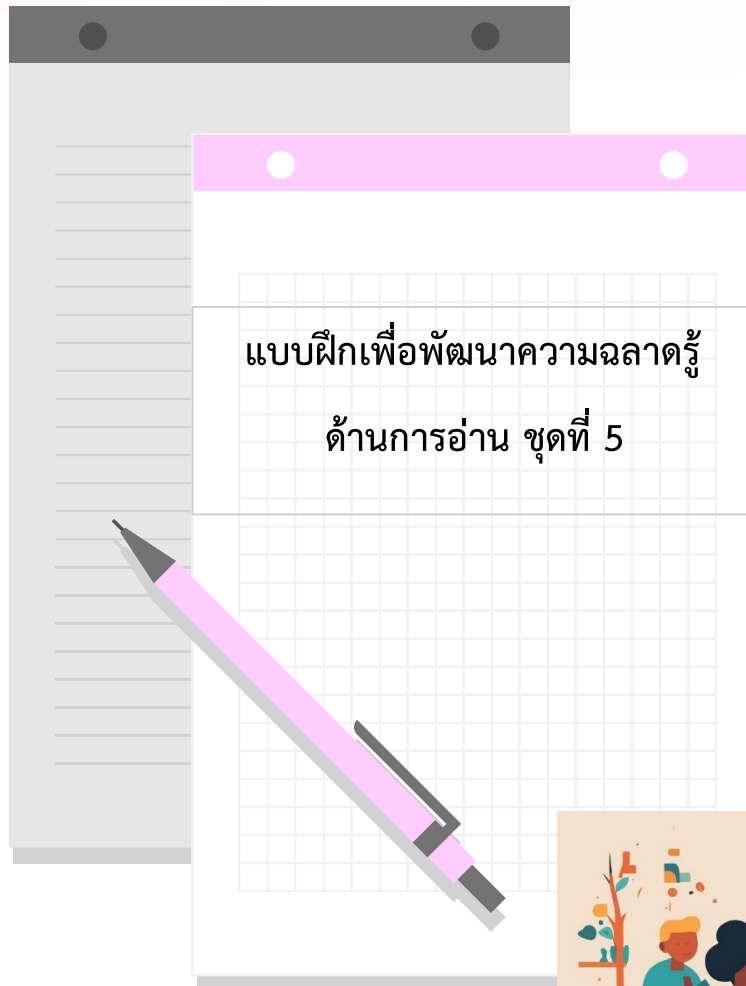

## คำชี้แจง

แบบฝึกทักษะการวิเคราะห์และการแก้โจทย์ปัญหาที่เกี่ยวกับความฉลาดรู้ด้านการอ่าน ตามแนวของ PISA ชุดที่ 5 นี้มีจำนวนสถานการณ์ให้นักเรียนศึกษาวิเคราะห์จำนวน 3 เรื่อง ซึ่งอยู่ในรูปแบบของ Computer Based-Test : CBT ดังนี้

- 1) เรื่อง ตึกสูง
- 2) เรื่อง ประชาธิปไตยในเอเธนส์
- 3) เรื่อง เรื่องเล่าเพียงเรื่องเดียว

ในการเข้าทำแบบฝึกในรูปแบบ CBT ข้างต้น ให้นักเรียนดำเนินการตามลำดับ ดังนี้

- 1) ลงชื่อเข้าใช้งานระบบผ่านเว็บไซต์ <https://ipst-pisatest.ipst.ac.th/> (ในกรณีที่ยังไม่เคยลงทะเบียนเข้าใช้งาน ให้สมัครเข้าใช้งาน โดยศึกษาวิธีการสมัครได้ที่ <https://ipst-pisatest.ipst.ac.th/help>)
- 2) คลิกที่ลิงก์ [https://pisaitems.ipst.ac.th/CES/exercise\\_set?set=read\\_5](https://pisaitems.ipst.ac.th/CES/exercise_set?set=read_5) เพื่อทำแบบฝึก โดยกำหนดเวลาในการทำแบบฝึกทักษะประมาณ 45 นาที
- 3) ในกรณีที่ต้องการให้ครูช่วยตรวจสอบคำตอบของนักเรียน ให้พิมพ์อีเมลของครูเพื่อเพิ่มใน “รายชื่อผู้ดูแลประวัติ” ได้ โดยคลิกที่เมนูดังภาพ

ระบบออนไลน์ข้อสอบ PISA
ข้อสอบแบบจัดชุด (สุ่มโดยระบบ)
ทำโจทย์ - ชุดข้อสอบ
ข้อสอบแบบเลือกเอง
ทำโจทย์ - คณิตศาสตร์
ทำโจทย์ - วิทยาศาสตร์
ทำโจทย์ - การอ่าน
ทำโจทย์ - การแก้ปัญหาแบบร่วมมือ
ทำโจทย์ - สมรรถนะการอยู่ในสังคมโลก
ประวัติการทำโจทย์
รายชื่อผู้ดูแลประวัติ
ดูแลประวัติการทำโจทย์ของนักเรียน
บัญชีผู้ใช้
ออกจากระบบ

### รายชื่อผู้ดูแลประวัติ

**ชลวิษ นัทธิ**

#### รายชื่อผู้ที่สามารถดูแลประวัติ

ยังไม่มีรายชื่อ

#### เพิ่มรายชื่อผู้ที่สามารถดูแลประวัติ

คำค้นหา  
(ชื่อ/นามสกุล/อีเมล  
/ชื่อโรงเรียนของผู้ดูแลประวัติ)

ค้นหา

## แบบฝึกชุดที่ 5 เรื่องที่ 1 ตึกสูง

ให้นักเรียนคลิกที่ลิงก์ [https://pisaitems.ipst.ac.th/CES/exercise\\_set?set=read\\_5](https://pisaitems.ipst.ac.th/CES/exercise_set?set=read_5)

เพื่ออ่านและศึกษาวิเคราะห์บทอ่าน เรื่อง ตึกสูง และตอบคำถาม

### ตึกสูง

“ตึกสูง” เป็นบทความจากนิตยสารของนอร์เวย์ ตีพิมพ์ในปี ค.ศ. 2006

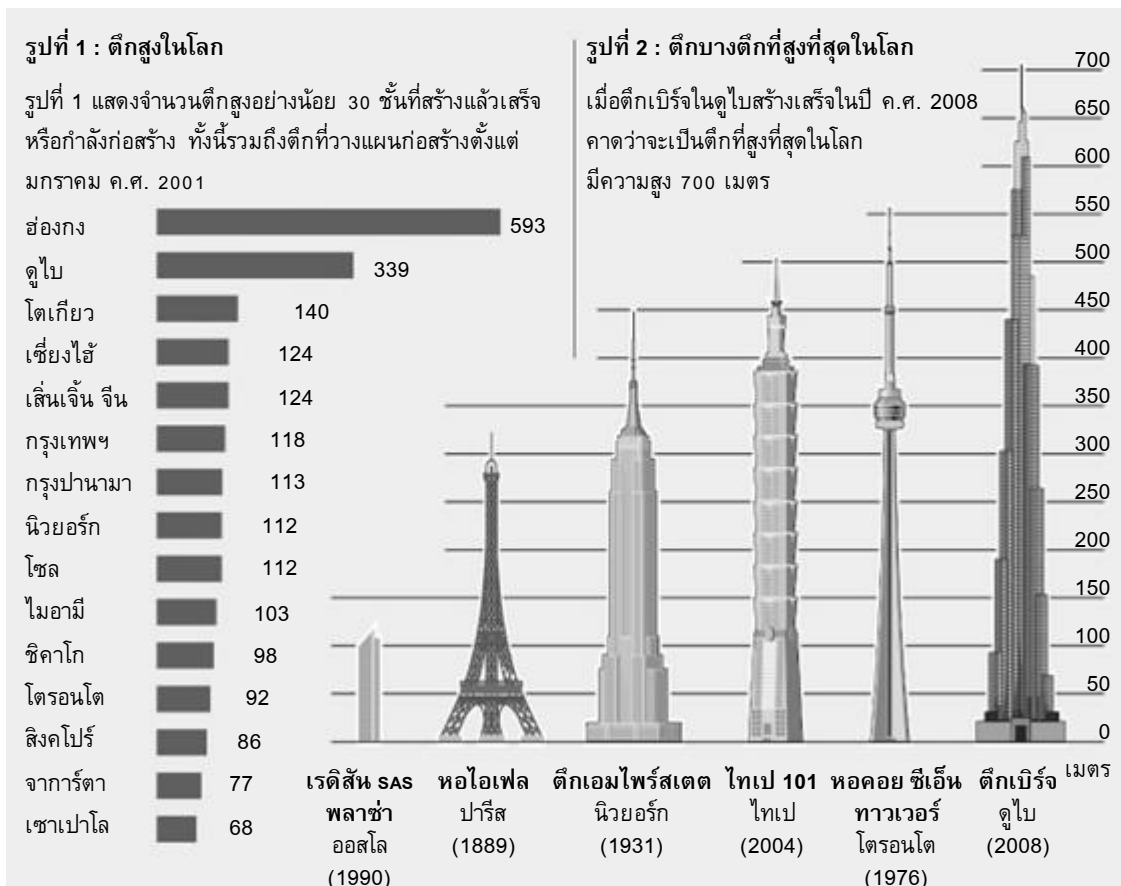

## จงใช้บทอ่านข้างต้นตอบคำถามต่อไปนี้ (5 ข้อ)

1. ขณะที่บทความนี้ตีพิมพ์ในนิตยสาร ตึกใดในรูปที่ 2 สร้างแล้วเสร็จและมีความสูงมากที่สุด

.....

.....

.....

.....

2. ข้อใดเป็นข้อมูลที่ปรากฏในรูปที่ 1

1. การเปรียบเทียบความสูงของตึกต่าง ๆ
2. จำนวนตึกทั้งหมดในเมืองต่าง ๆ
3. จำนวนตึกของเมืองต่าง ๆ ที่มีความสูงมากกว่าความสูงระดับหนึ่ง
4. รูปแบบของตึกในเมืองต่าง ๆ

เพราะเหตุใดนักเรียนจึงเลือกตอบข้อนั้น.....

.....

.....

.....

.....

3. เหตุใดจึงนำตึกเรดิสัน SAS พลาซ่า ในเมืองออสโล ประเทศนอร์เวย์ ซึ่งมีความสูงเพียง 117 เมตร มารวมไว้ในรูปที่ 2

.....

.....

.....

.....



4. หากมีการนำเสนอข้อมูลเกี่ยวกับตึกสูงในบทความเช่นเดียวกันนี้อีกครั้งในอีก 20 ปีข้างหน้า ข้อความ 3 ข้อความต่อไปนี้เป็นลักษณะเดิมของบทความ นักเรียนคิดว่า อีก 20 ปีข้างหน้า ลักษณะเหล่านี้จะมีแนวโน้มเปลี่ยนแปลงไปหรือไม่
- ให้นักเรียนเขียนวงกลมล้อมรอบคำว่า “ใช่” หรือ “ไม่ใช่” ในตารางต่อไปนี้

ลักษณะของบทความ	อีก 20 ปีข้างหน้ามีแนวโน้มจะเปลี่ยนแปลงใช่หรือไม่
เมืองที่แสดงในรูปที่ 1	ใช่ / ไม่ใช่
หัวเรื่องของรูปที่ 2	ใช่ / ไม่ใช่
จำนวนของตึกที่แสดงในรูปที่ 1	ใช่ / ไม่ใช่

เพราะเหตุใดนักเรียนจึงเลือกตอบว่า ข้อความแต่ละข้อนั้น “ใช่” หรือ “ไม่ใช่” .....

.....

.....

.....

.....

5. จงนำข้อมูลจากบทอ่าน เรื่อง “ตึกสูง” มาประกอบการพิจารณาว่า แต่ละส่วนของข้อมูลที่กำหนดให้ ในตารางต่อไปนี้ควรอยู่ใน “รูปที่ 1” “รูปที่ 2” หรือ “ไม่อยู่ในรูปใด ๆ”  
ให้นักเรียนตอบคำถามโดยเขียนวงกลมล้อมรอบคำว่า “รูปที่ 1” “รูปที่ 2” หรือ “ไม่อยู่ในรูปใด ๆ”

ส่วนของข้อมูล	รูปที่ 1 / รูปที่ 2 / ไม่อยู่ในรูปใด ๆ
ชื่อของตึกหนึ่งในฮ่องกง	รูปที่ 1 / รูปที่ 2 / ไม่อยู่ในรูปใด ๆ
ช่วงเวลาที่ยกเอมไพร์สเตตตึกสร้างเสร็จ	รูปที่ 1 / รูปที่ 2 / ไม่อยู่ในรูปใด ๆ
จำนวนตึกที่สร้างในโตรอนโตตั้งแต่ปี 1976	รูปที่ 1 / รูปที่ 2 / ไม่อยู่ในรูปใด ๆ

เพราะเหตุใดนักเรียนจึงเลือกตอบว่า ข้อความแต่ละข้อนั้นควรอยู่ใน “รูปที่ 1” “รูปที่ 2” หรือ “ไม่อยู่ในรูปใด ๆ” .....

.....

.....

.....

.....

## แบบฝึกชุดที่ 5 เรื่องที่ 2 ประชาธิปไตยในเอเธนส์

ให้นักเรียนคลิกที่ลิงก์ [https://pisaitems.ipst.ac.th/quiz\\_reading](https://pisaitems.ipst.ac.th/quiz_reading)

เพื่ออ่านและศึกษาวิเคราะห์บทอ่าน เรื่อง ประชาธิปไตยในเอเธนส์ และตอบคำถาม

### ประชาธิปไตยในเอเธนส์

#### ตอนที่ 1

ธูซิดดิส เป็นนักประวัติศาสตร์และทหารที่มีชีวิตอยู่เมื่อศตวรรษที่ 5 ก่อนคริสตกาลในยุคกรีกโบราณ เขาเกิดในกรุงเอเธนส์ ในช่วงสงครามเพโลพอนเนสเซียน (431–404 ปีก่อนคริสตกาล) ระหว่างเอเธนส์กับสปาร์ตา เขามีตำแหน่งควบคุมกองเรือที่มีภารกิจคือป้องกันเมืองแอมฟีโพลิสในนครเทรซ เขาไปถึงเมืองช้าไปและเมืองตกอยู่ในมือของบราซิดัสนายพลชาวสปาร์ตา ซึ่งเนรเทศธูซิดดิสออกไปเป็นเวลา 20 ปี สิ่งนี้ช่วยให้เขามีโอกาสเก็บรวบรวมข้อมูลจากทั้งสองฝ่ายที่ทำสงครามกันและเปิดโอกาสให้เขามีผลงานค้นคว้าเรื่อง *ประวัติศาสตร์ของสงครามเพโลพอนเนสเซียน*

ธูซิดดิสนับว่าเป็นหนึ่งในยอดนักประวัติศาสตร์ยุคโบราณ เขามุ่งความสนใจในเรื่องสาเหตุจากธรรมชาติและพฤติกรรมของแต่ละคนมากกว่าเรื่องโชคชะตาหรือการกระทำของพระเจ้า เพื่ออธิบายวิวัฒนาการของประวัติศาสตร์ ในงานของเขาจะไม่เพียงบรรยายข้อเท็จจริงเท่านั้นแต่จะพยายามหาเหตุผลที่ชักจูงให้ตัวละครหลักเกิดการกระทำในลักษณะนั้น ธูซิดดิสเน้นในเรื่องพฤติกรรมของแต่ละบุคคลทำให้บางครั้งเขาเริ่มแต่งสุนทรพจน์ขึ้นมา สิ่งเหล่านี้ช่วยให้เขาอธิบายแรงจูงใจของตัวละครในประวัติศาสตร์

#### ตอนที่ 2

ธูซิดดิสเขียนในฐานะของเพริคลีส (ศตวรรษที่ 5 ก่อนคริสตกาล) ผู้ปกครองชาวเอเธนส์ สุนทรพจน์ต่อไปนี้เป็นเกียรติแก่ทหารที่พลีชีพในปีแรกของสงครามเพโลพอนเนสเซียน

ระบอบการปกครองของพวกเราไม่ได้ลอกเลียนมาจากรัฐข้างเคียง เราเป็นแบบอย่างให้ผู้อื่นมากกว่าที่เราจะเป็นผู้ลอกเลียนแบบ ระบอบของเราเรียกว่าประชาธิปไตย เนื่องจากเป็นการบริหารที่ขึ้นอยู่กับคนส่วนใหญ่มากกว่าคนเพียงไม่กี่คน กฎหมายของเราพยายามให้สิทธิเท่าเทียมกันในเรื่องของแต่ละบุคคล แต่ทว่าชื่อเสียงเกียรติยศต่อสาธารณะขึ้นอยู่กับคุณความดีมากกว่าระดับชนชั้นในสังคม

ระดับชนชั้นในสังคมไม่ได้กีดกันบุคคลจากการรับตำแหน่งทางสังคมเช่นกัน (...) และในเวลาเดียวกันเราจะไม่เข้าไปยุ่งเกี่ยวกับเรื่องส่วนตัว เราจะไม่ฝ่าฝืนกฎหมายในเรื่องสาธารณะ เราจะทำตามผู้ที่อยู่ในตำแหน่งที่มีอำนาจสั่งการ และเราจะทำตามกฎหมายโดยเฉพาะส่วนที่ป้องกันการกบฏ และกฎหมายที่ไม่ได้เขียนเป็นลายลักษณ์อักษรซึ่งถือเป็นความน่าละอายที่จะละเมิด

ยิ่งไปกว่านั้น เรายังมีสิ่งที่น่าสนใจอีกมากมาย เกมการแข่งขันและการบวงสรวงที่เราเฉลิมฉลองกันตลอดปี ความสง่างามของสถานที่พักอาศัยส่วนตัวของพวกเรา ซึ่งสร้างความพึงพอใจในแต่ละวันและช่วยกำจัดความวิตกกังวลต่าง ๆ ออกไป ในขณะที่ผู้อาศัยในเมืองจำนวนมากสามารถดึงผลผลิตจากทั่วโลกมาสู่เอเธนส์ ดังนั้นชาวเอเธนส์จึงคุ้นเคยกับผลไม้ของประเทศอื่นเช่นเดียวกับคนในประเทศนั้น ๆ

ธูซิดดิส *ประวัติศาสตร์ของสงครามเพโลพอนเนสเซียน* (ฉบับปรับปรุง)

## จงใช้บทอ่านข้างต้นตอบคำถามต่อไปนี้ (6 ข้อ)

- ข้อใดเป็นสาเหตุที่ทำให้ “อูซิดิติส” ถูกเนรเทศ
  - เขาไม่สามารถคว้าชัยชนะที่แอมฟีโพลิสเพื่อชาวเอเธนส์
  - เขาเข้ายึดกองเรือในแอมฟีโพลิส
  - เขาเก็บข้อมูลจากสองฝ่ายที่ทำสงครามกัน
  - เขาละทิ้งชาวเอเธนส์เพื่อสู้กับชาวสปาร์ตา

เพราะเหตุใดนักเรียนจึงเลือกตอบข้อนั้น.....

.....

.....

- หากสุนทรพจน์ของเพริคลีสเป็นเหตุการณ์ที่เกิดขึ้นในประวัติศาสตร์ ข้อใดควรเป็นช่วงเวลาที่เขากล่าวสุนทรพจน์มากที่สุด
  - 404 ปีก่อนคริสตกาล
  - 430 ปีก่อนคริสตกาล
  - 500 ปีก่อนคริสตกาล
  - 5 ปีก่อนคริสตกาล

เพราะเหตุใดนักเรียนจึงเลือกตอบข้อนั้น.....

.....

.....

- จุดประสงค์ประการหนึ่งของสุนทรพจน์ในตอนที่ 2 คือ เพื่อเป็นเกียรติแก่ทหารที่พลีชีพในปีแรกของสงครามเพโลพอนเนสเซียน

จุดประสงค์อีกประการหนึ่งของสุนทรพจน์นี้คืออะไร

.....

.....

4. ใครเป็นผู้เขียนสุนทรพจน์ในตอนที่ 2 จงตอบคำถามพร้อมทั้งให้เหตุผลประกอบ โดยอ้างอิงจากเนื้อเรื่องของบทอ่าน

.....

.....

.....

.....

5. หากพิจารณาเนื้อเรื่องของบทอ่านนี้แล้ว ข้อใดเป็นสิ่งที่รู้ซิดิติดิสกระทำแตกต่างกับนักประวัติศาสตร์คนอื่น ๆ ในยุคของเขา

1. เขาเขียนเกี่ยวกับคนธรรมดาที่ไม่ใช่วีรบุรุษ
2. เขาอ้างอิงเรื่องราวมากกว่านำเสนอเพียงข้อเท็จจริง
3. เขาอธิบายเหตุการณ์ทางประวัติศาสตร์โดยอ้างอิงสาเหตุเหนือธรรมชาติ
4. เขาเน้นถึงสิ่งที่จะทำให้คนเกิดการกระทำในลักษณะนั้น

เพราะเหตุใดนักเรียนจึงเลือกตอบข้อนั้น.....

.....

.....

6. จงพิจารณาเนื้อความต่อไปนี้ (ช่วงต้นในย่อหน้าสุดท้ายของตอนที่ 2) แล้วตอบคำถาม

“ยิ่งไปกว่านั้น เรายังมีสิ่งที่น่าเพลิดเพลินใจอีกมากมาย เกมการแข่งขันและการบวงสรวงที่เราเฉลิมฉลองกันตลอดปี ความสง่างามของสถานที่พักอาศัยส่วนตัวของพวกเรา ซึ่งสร้างความพึงพอใจในแต่ละวัน และช่วยกำจัดความวิตกกังวลต่าง ๆ ออกไป”

ข้อใดเป็นการสรุปเนื้อความข้างต้นที่ดีที่สุด

1. ระบอบการปกครองในเอเธนส์อนุญาตให้ทุกคนสร้างกฎหมายได้
2. ความบันเทิงและความงามเป็นสิ่งดีส่วนหนึ่งของชีวิตที่คุณจะพบได้ในเอเธนส์
3. ชาวเอเธนส์ใช้ชีวิตหรูหราเกินไปและไม่สามารถใช้ชีวิตอย่างจริงจังได้
4. ชีวิตทั้งส่วนที่เป็นสาธารณะและส่วนตัวถือว่าเป็นสิ่งเดียวกัน

เพราะเหตุใดนักเรียนจึงเลือกตอบข้อนั้น.....

.....

.....

## แบบฝึกชุดที่ 5 เรื่องที่ 3 เรื่องเล่าเพียงเรื่องเดียว

ให้นักเรียนคลิกที่ลิงก์ [https://pisa2018-](https://pisa2018-questions.oecd.org/platform/index.html?user=&domain=GLC&unit=G123-ASingleStory&lang=tha-THA)

[questions.oecd.org/platform/index.html?user=&domain=GLC&unit=G123-ASingleStory&lang=tha-THA](https://pisa2018-questions.oecd.org/platform/index.html?user=&domain=GLC&unit=G123-ASingleStory&lang=tha-THA)

เพื่ออ่านและศึกษาวิเคราะห์บทอ่าน เรื่อง เรื่องเล่าเพียงเรื่องเดียว และตอบคำถาม

### เรื่องเล่าเพียงเรื่องเดียว

ชิมามันดา นาโกซี เอดีซี เป็นนักเขียนที่เติบโตขึ้นในครอบครัวชนชั้นกลางที่อาศัยอยู่ในประเทศไนจีเรียซึ่งอยู่ทางตะวันตกของแอฟริกา ทั้งพ่อและแม่ของเธอทำงานที่มหาวิทยาลัยแห่งไนจีเรีย พ่อของเธอเป็นอาจารย์ และแม่ของเธอเป็นพนักงานธุรการในมหาวิทยาลัย เอดีซีเข้าเรียนในมหาวิทยาลัยที่ไนจีเรียก่อนที่จะย้ายไปศึกษาต่อที่สหรัฐอเมริกา

ข้อความต่อไปนี้ได้ตัดแปลงมาจากการบรรยายผ่านทางออนไลน์ของเอดีซี ในชื่อเรื่อง “อันตรายจากเรื่องเล่าเพียงเรื่องเดียว” ส่วนหนึ่งของการบรรยาย เอดีซีได้เล่าถึงประสบการณ์ของเธอกับเพื่อนร่วมหอพักที่มหาวิทยาลัยในอเมริกาที่เธอไปเข้าเรียน

ในตอนนั้น ฉันอายุ 19 ปี เพื่อนร่วมหอพักชาวอเมริกันของฉันถึงกับตกตะลึงเมื่อได้พบฉัน เธอถามว่าฉันไปเรียนพูดภาษาอังกฤษมาจากที่ไหนถึงพูดได้ดีขนาดนี้ และเธอดูสับสนมากเมื่อฉันบอกเธอว่าภาษาอังกฤษเป็นภาษาราชการของไนจีเรีย เธอถามว่าเธอชอบฟังเพลงที่เรียกว่า “เพลงพื้นเมือง” ของฉันได้ไหม และเธอก็ดูจะผิดหวังไม่น้อยตอนที่ฉันเปิดเพลงของนักร้องยอดนิยมชาวอเมริกันให้ฟัง

เธอคิดว่าฉันไม่รู้วิธีการใช้เตาอบ

สิ่งที่ค้างคาในใจฉันก็คือ เธอรู้สึกสงสารฉันตั้งแต่วันที่เธอจะเจอฉันเสียอีก... เพื่อนร่วมหอพักของฉันมีเรื่องเล่าเพียงเรื่องเดียวเกี่ยวกับแอฟริกา ซึ่งก็คือเรื่องเล่าเพียงเรื่องเดียวเกี่ยวกับความหายนะในเรื่องเล่าเพียงเรื่องเดียวนี้ เป็นไปไม่ได้เลยที่ชาวแอฟริกันจะมีอะไรที่เหมือนเธอไม่ว่าด้านใดก็ตาม เป็นไปไม่ได้เลยที่จะมีความรู้สึกอันซับซ้อนมากไปกว่าความรู้สึกสมเพช เป็นไปไม่ได้เลยที่จะมีความสัมพันธ์กันอย่างมนุษย์ที่มีความเท่าเทียมกัน

จากเรื่อง “เรื่องเล่าเพียงเรื่องเดียว” ให้ตอบคำถามต่อไปนี้

### คำถามที่ 1 : เรื่องเล่าเพียงเรื่องเดียว

ข้อความใดต่อไปนี้ น่าจะอธิบายได้ดีที่สุดว่า เพราะเหตุใดเพื่อนร่วมหอพักคนนี้จึง “ตกตะลึง” ที่เอดิซีพูดภาษาอังกฤษได้คล่องแคล่ว และ “ผิดหวัง” เมื่อเธอเปิดเพลงของนักร้องยอดนิยมชาวอเมริกันให้ฟัง

1. เธอหวังว่าจะได้เรียนรู้เกี่ยวกับเพลงของชาวแอฟริกันให้มากขึ้น เมื่อเธอรู้อะดิซีมาจากไนจีเรีย
2. เธอเรียนรู้มาจากโรงเรียนว่ามีประเทศต่างๆ มากมายในแอฟริกา หลายประเทศที่นั่นมีภาษาราชการมากกว่าหนึ่งภาษา
3. เธอมีแนวคิดเกี่ยวกับแอฟริกาและชาวแอฟริกันจาก มุมมองที่รู้จักกันไปทั่วที่เธอได้พบเจอในประเทศของเธอ
4. เธอไม่คาดคิดว่านักร้องยอดนิยมคนนี้จะเป็นที่รู้จักอย่าง ดีในแอฟริกาเพราะว่าศิลปินคนนี้ร้องเพลงเป็นภาษาอังกฤษเท่านั้น

### คำถามที่ 2 : เรื่องเล่าเพียงเรื่องเดียว

เอดิซียังกล่าวต่อไปอีกว่า “เรื่องเล่าเพียงเรื่องเดียวได้ก่อให้เกิดทัศนคติต่อกลุ่มคนกลุ่มหนึ่งและปัญหาจากทัศนคติต่อกลุ่มคนกลุ่มหนึ่งนี้ไม่ใช่เพราะมันไม่เป็นจริง แต่เป็นเพราะมันยังไม่ครบถ้วนสมบูรณ์”

ข้อความในตารางข้างล่างบรรยายถึงสาเหตุที่ทำให้ทัศนคติต่อกลุ่มคนกลุ่มหนึ่งอาจไม่ครบถ้วนสมบูรณ์ใช่หรือไม่ ทำเครื่องหมาย ✓ ในช่อง ใช่ หรือ ไม่ใช่ ในแต่ละข้อความ

ข้อความนี้ บรรยายถึงสาเหตุที่ทำให้ทัศนคติต่อกลุ่มคนกลุ่มหนึ่ง อาจไม่ครบถ้วนสมบูรณ์ใช่หรือไม่	ใช่	ไม่ใช่
มันไม่ได้สะท้อนให้เห็นถึงความแตกต่างระหว่างบุคคล		
มันไม่ได้สื่อสารไปถึงคนจำนวนมาก		
มันไม่รวมถึงประสบการณ์ส่วนบุคคล		
มันไม่ลึกซึ้งไปกว่าการกล่าวถึงอย่างกว้างๆ		
มันไม่สามารถเข้าใจได้โดยคนจากวัฒนธรรมที่แตกต่างกัน		

### คำถามที่ 3 : เรื่องเล่าเพียงเรื่องเดียว

ตัวอย่างใดต่อไปนี้แสดงให้เห็นเป็นอย่างดีว่าพลังของสื่อสามารถก่อให้เกิดเรื่องเล่าเพียงเรื่องเดียวเกี่ยวกับผู้คนกลุ่มหนึ่งได้อย่างไร

สามารถเลือกตอบได้หนึ่งข้อหรือมากกว่าหนึ่งข้อ

1. เว็บไซต์หนึ่งได้บรรยายถึงความสำเร็จทางประวัติศาสตร์ของชาวพื้นเมืองชนชาติหนึ่งเมื่อพวกเขาอาศัยอำนาจของชาวต่างชาติในการตั้งถิ่นฐาน
2. บทความในนิตยสารฉบับหนึ่งได้เน้นภาพเมืองๆ หนึ่งในต่างประเทศด้วยรูปภาพของเด็กๆ เดินเร่ร่อนไปตามท้องถนนเพื่อขอเงิน
3. ละครโทรทัศน์ที่ได้รับความนิยมเรื่องหนึ่งเล่าเรื่องราวของตัวละครหญิงชายชาติพันธุ์ต่างๆ ที่ประกอบอาชีพต่างๆ กัน
4. บทความในหนังสือพิมพ์ฉบับหนึ่งได้กล่าวว่ นักธุรกิจหญิงจะเป็นผู้บริหารได้ดีกว่า เพราะผู้หญิงมีความเห็นอกเห็นใจมากกว่าผู้ชาย

.....

.....

.....

### คำถามที่ 4 : เรื่องเล่าเพียงเรื่องเดียว

อลินเห็นชายหนุ่มคนหนึ่งสวมเสื้อผ้าขาดรุ่งริ่งกำลังหยิบผลไม้จากแผงในตลาด และตะโกนเรียกเพื่อนด้วยภาษาที่เธอไม่เข้าใจ อลินร้องอุทานด้วยความรังเกียจที่ชาวต่างชาติไม่เคารพกฎระเบียบของสังคม และพวกเขาควรหางานทำเพื่อที่จะสามารถซื้ออาหารได้ด้วยตนเอง

ข้อสันนิษฐานข้อหนึ่งที่อลินตั้งขึ้นตามสิ่งที่เธอสังเกตเห็นเกี่ยวกับชายหนุ่มคนนี้เป็นอะไร

.....

.....

.....

จงอธิบายว่าเพราะเหตุใดข้อสันนิษฐานนี้จึงอาจจะไม่ถูกต้อง

.....

.....

.....



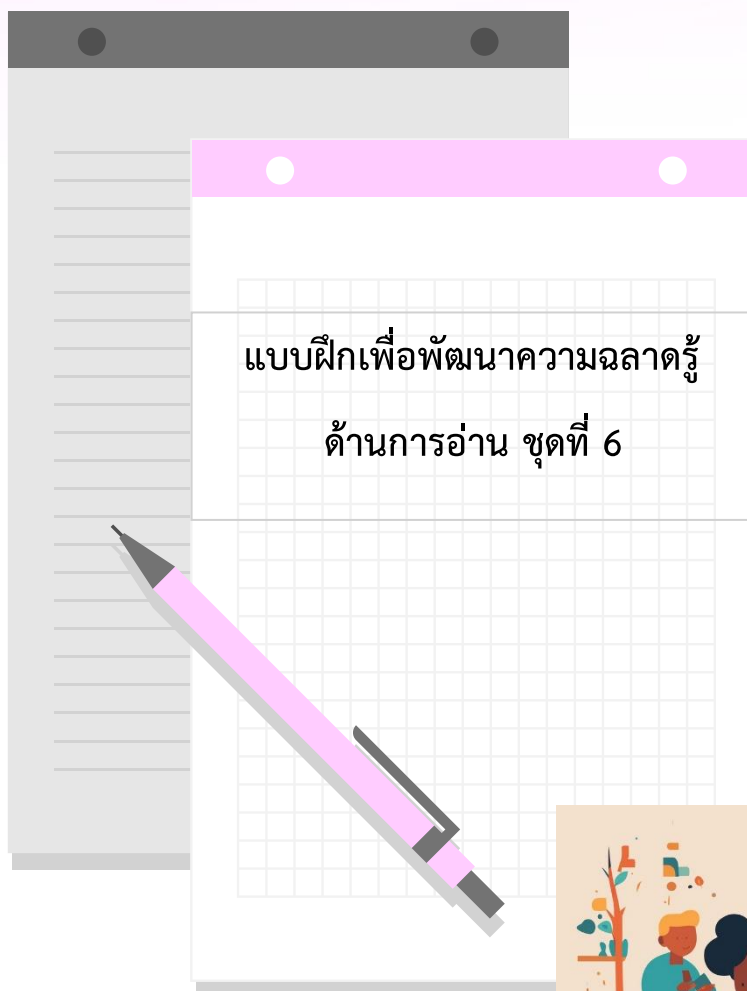

## คำชี้แจง

แบบฝึกทักษะการวิเคราะห์และการแก้โจทย์ปัญหาที่เกี่ยวกับความฉลาดรู้ด้านการอ่าน ตามแนวของ PISA ชุดที่ 6 นี้มีจำนวนสถานการณ์ให้นักเรียนศึกษาวิเคราะห์จำนวน 3 เรื่อง ซึ่งอยู่ในรูปแบบของ Computer Based-Test : CBT ดังนี้

- 1) เรื่อง คนชี้เหนี่ยวกับทองคำ
- 2) เรื่อง เส้นทางเดินสำรวจในแอฟริกา
- 3) การเพิ่มขึ้นของระดับน้ำทะเล

ในการเข้าทำแบบฝึกในรูปแบบ CBT ข้างต้น ให้นักเรียนดำเนินการตามลำดับ ดังนี้

- 1) ลงชื่อเข้าใช้งานระบบผ่านเว็บไซต์ <https://ipst-pisatest.ipst.ac.th/>  
(ในกรณีที่ยังไม่เคยลงทะเบียนเข้าใช้งาน ให้สมัครเข้าใช้งาน โดยศึกษาวิธีการสมัครได้ที่ <https://ipst-pisatest.ipst.ac.th/help>)
- 2) คลิกที่ลิงก์ [https://pisaitems.ipst.ac.th/CES/exercise\\_set?set=read\\_6](https://pisaitems.ipst.ac.th/CES/exercise_set?set=read_6) เพื่อทำแบบฝึก โดยกำหนดเวลาในการทำแบบฝึกทักษะประมาณ 45 นาที
- 3) ในกรณีที่ต้องการให้ครูช่วยตรวจสอบคำตอบของนักเรียน ให้พิมพ์อีเมลของครูเพื่อเพิ่มใน “รายชื่อผู้ดูแลประวัติ” ได้ โดยคลิกที่เมนูดังภาพ

ระบบออนไลน์ข้อสอบ PISA
ข้อสอบแบบจัดชุด (สุ่มโดยระบบ)
ทำโจทย์ - ชุดข้อสอบ
ข้อสอบแบบเลือกเอง
ทำโจทย์ - คณิตศาสตร์
ทำโจทย์ - วิทยาศาสตร์
ทำโจทย์ - การอ่าน
ทำโจทย์ - การแก้ปัญหาแบบรวมมือ
ทำโจทย์ - สมรรถนะการอยู่ในสังคมโลก
ประวัติการทำโจทย์
รายชื่อผู้ดูแลประวัติ
คู่มือการทำโจทย์ของนักเรียน
บัญชีผู้ใช้
ออกจากระบบ

### รายชื่อผู้ดูแลประวัติ

**ชลวิษ นัทธิ**

#### รายชื่อผู้ที่สามารถดูประวัติ

ยังไม่มีรายชื่อ

#### เพิ่มรายชื่อผู้ที่สามารถดูประวัติ

คำค้นหา  
(ชื่อ/นามสกุล/อีเมล  
/ชื่อโรงเรียนของผู้ดูแลประวัติ)

ค้นหา

## แบบฝึกชุดที่ 6 เรื่องที่ 1 คนขี้เหนียว

ให้นักเรียนคลิกที่ลิงก์ [https://pisaitems.ipst.ac.th/CES/exercise\\_set?set=read\\_6](https://pisaitems.ipst.ac.th/CES/exercise_set?set=read_6)

เพื่ออ่านและศึกษาวิเคราะห์บทอ่าน เรื่อง คนขี้เหนียว และตอบคำถาม

### คนขี้เหนียวกับทองคำ

นิทานโดย อีสป

คนขี้เหนียวคนหนึ่งได้ขายทุกอย่างที่เขามีและซื้อทองคำมาก่อนหนึ่งซึ่งเขานำมันไปฝังลงในหลุมที่อยู่ข้างกำแพงเก่า เขาเดินไปดูทุกวัน คนงานของเขาคนหนึ่งสังเกตเห็นว่า คนขี้เหนียวไปที่จุดนั้นอยู่เสมอ จึงตัดสินใจจับตาดูความเคลื่อนไหวของเขา ไม่นานคนงานก็พบความลับเรื่องสมบัติที่ซ่อนไว้ และเมื่อขุดลงไปก็พบก้อนทองคำและขโมยมันไป เมื่อคนขี้เหนียวมาดูอีกครั้งก็พบแต่หลุมว่างเปล่า เขาจึงเริ่มตั้งผมของตัวเองและคร่ำครวญเสียงดังด้วยความเศร้าโศกเสียใจ เพื่อนบ้านเห็นเขาจมอยู่กับความเศร้าโศกและได้รู้ถึงสาเหตุ จึงกล่าวว่า “สวดมนต์เถิด อย่าเสียใจไปเลย ท่านก็เอาก่อนหินใส่ไว้ในหลุมสิ แล้วคิดว่าทองคำยังวางอยู่ตรงนั้น มันก็ให้ผลเหมือนกับตอนที่ยังมีทองคำอยู่อย่างไรเสียท่านก็เหมือนกับไม่มีมันอยู่แล้ว เพราะท่านไม่ได้นำมันมาใช้เลยสักนิด”

## จงใช้บทอ่านข้างต้นตอบคำถามต่อไปนี้ (4 ข้อ)

1. จงพิจารณาข้อความต่อไปนี้และเรียงลำดับเหตุการณ์ให้ถูกต้องตามเนื้อเรื่อง โดยให้นักเรียนเขียนหมายเลขลงในช่องสี่เหลี่ยมให้ถูกต้องตามลำดับ

คนซีเหนียวตัดสินใจเปลี่ยนเงินที่มีอยู่ทั้งหมดเป็นก้อนทองคำ

ชายคนหนึ่งขโมยทองคำของคนซีเหนียว

คนซีเหนียวชุดหลุมแล้วซ่อนสมบัติของเขาไว้ในนั้น

เพื่อนบ้านของคนซีเหนียวบอกเขาให้หาหินมาวางแทนทองคำ

2. คนซีเหนียวได้ก้อนทองคำมาอย่างไร

.....

.....

3. จงพิจารณาทสนทนาระหว่างสองคนนี้ซึ่งอ่านเรื่อง “คนซีเหนียวกับทองคำ” จบแล้ว

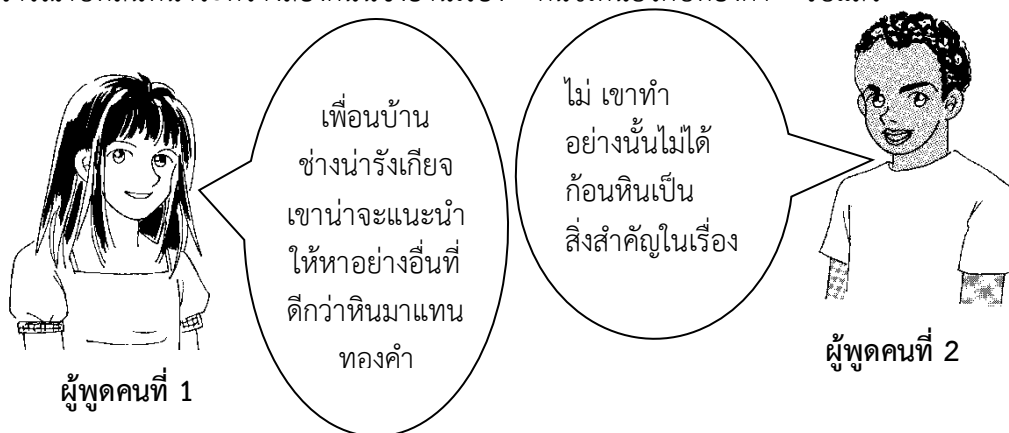

ผู้พูดคนที่ 2 ควรสนับสนุนความคิดเห็นของตนเอง โดยให้เหตุผลว่าอย่างไร

.....

.....

4. ข้อใดเป็นใจความสำคัญของบทอ่านนี้
1. อย่าเก็บสะสมของมีค่าที่อาจถูกขโมยได้
  2. การไวใจคนอื่นถือเป็นข้อผิดพลาด
  3. ของที่มีอยู่หากไม่ได้ใช้ก็เหมือนกับว่าไม่มีของสิ่งนั้น
  4. อย่าเสียใจกับเรื่องที่เปลี่ยนแปลงไม่ได้

เพราะเหตุใดนักเรียนจึงเลือกตอบข้อนั้น.....

.....

.....

## แบบฝึกชุดที่ 6 เรื่องที่ 2 เส้นทางเดินสำรวจในแอฟริกา

ให้นักเรียนคลิกที่ลิงก์ [https://pisaitems.ipst.ac.th/quiz\\_reading](https://pisaitems.ipst.ac.th/quiz_reading)

เพื่ออ่านและศึกษาวิเคราะห์บทอ่าน เรื่อง เส้นทางเดินสำรวจในแอฟริกา และตอบคำถาม

### เส้นทางเดินสำรวจในแอฟริกา

เส้นทางเดินสำรวจตราเคนส์เบิร์กตอนเหนือ : แอฟริกาใต้ / เลโซโท  
เอกสารข้อเท็จจริง

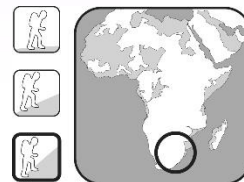

#### ภาพรวม

- เส้นทางเดินสำรวจตราเคนส์เบิร์กตอนเหนือเป็นการเดินข้ามสันเขาตราเคนส์เบิร์กตอนเหนือซึ่งอยู่ในระดับสูง เส้นทางยาวประมาณ 40 ไมล์ (65 กม.) คร่อมอยู่บนชายแดนระหว่างแอฟริกาใต้กับเลโซโท ในการข้ามผ่าน ต้องใช้เวลาเดินทางด้วยความอดสาหัสเป็นเวลา 5 วัน บนเส้นทางเดินสำรวจจะพบสถานที่เด่น ๆ ได้แก่ ทิวทัศน์ที่น่าตื่นตาตื่นใจไปตลอด ตั้งแต่จุดชมวิวรูปอ้อมจันทร์จนถึงจุดชมวิวเขี้ยวปีศาจซึ่งอยู่ในระหว่างทางที่คุณเดินไปสู่จุดบันไดโซ่เหล็ก และชมพระอาทิตย์ขึ้นที่ม่อนจัวเนซึ่งควรค่าแก่การตั้งนาฬิกาปลุก
- จุดเริ่มต้น : ลานจอดรถผู้พิทักษ์ อุทยานแห่งชาติรอยัลนาทาล
- จุดสิ้นสุด : โรงแรมยอดวิหาร
- ความยากและความสูง : นี่เป็นการเดินทางบนภูเขาสูงซึ่งเป็นหนึ่งในพื้นที่ห่างไกลหลาย ๆ แห่งของเทือกเขาตราเคนส์เบิร์ก การเดินทางค่อนข้างยากลำบากและใช้เวลาตลอดทั้งวัน ซึ่งจำเป็นต้องมีทักษะการนำทางที่ดีจึงจะเดินทางข้ามผ่านอย่างปลอดภัย

#### ช่วงเวลาและฤดูกาล

- เดือนที่ดีที่สุดในการเดินทาง : เมษายน พฤษภาคม มิถุนายน หรือ กันยายน ตุลาคม พฤศจิกายน
- สภาพอากาศ : ฤดูร้อนในตราเคนส์เบิร์กอาจร้อนมากและมีความชื้นสูง ฤดูหนาวจะแห้งกว่ามาก แต่ก็มีโอกาสเกิดฝนอยู่เป็นประจำ ซึ่งบนพื้นที่สูงบางครั้งอาจอยู่ในรูปของหิมะ ในช่วงฤดูใบไม้ผลิและใบไม้ร่วงมีอุณหภูมิเวลากลางวันที่พอดี (ระหว่าง 60 °F/15 °C กับ 70 °F/20 °C) แต่อุณหภูมิในตอนกลางคืนจะลดต่ำกว่าจุดเยือกแข็งอยู่เสมอ

อุณหภูมิและปริมาณน้ำฝน												
ค่าเฉลี่ยอุณหภูมิสูงสุดในแต่ละวัน												
(°F)	72	70	70	66	63	60	60	63	66	68	70	70
(°C)	22	21	21	19	17	15	15	17	19	20	21	21
ค่าเฉลี่ยอุณหภูมิต่ำสุดในแต่ละวัน												
(°F)	55	55	54	48	46	41	41	43	46	48	52	54
(°C)	13	13	12	9	8	5	5	6	8	9	11	12
ค่าเฉลี่ยปริมาณน้ำฝนในแต่ละเดือน												
(นิ้ว)	9.3	8.5	7.7	3.1	1.1	0.6	0.5	1.3	2.4	4.0	6.5	7.9
(มิลลิเมตร)	237	216	196	78	29	14	12	33	62	101	165	201
	ม.ค.	ก.พ.	มี.ค.	เม.ย.	พ.ค.	มิ.ย.	ก.ค.	ส.ค.	ก.ย.	ต.ค.	พ.ย.	ธ.ค.

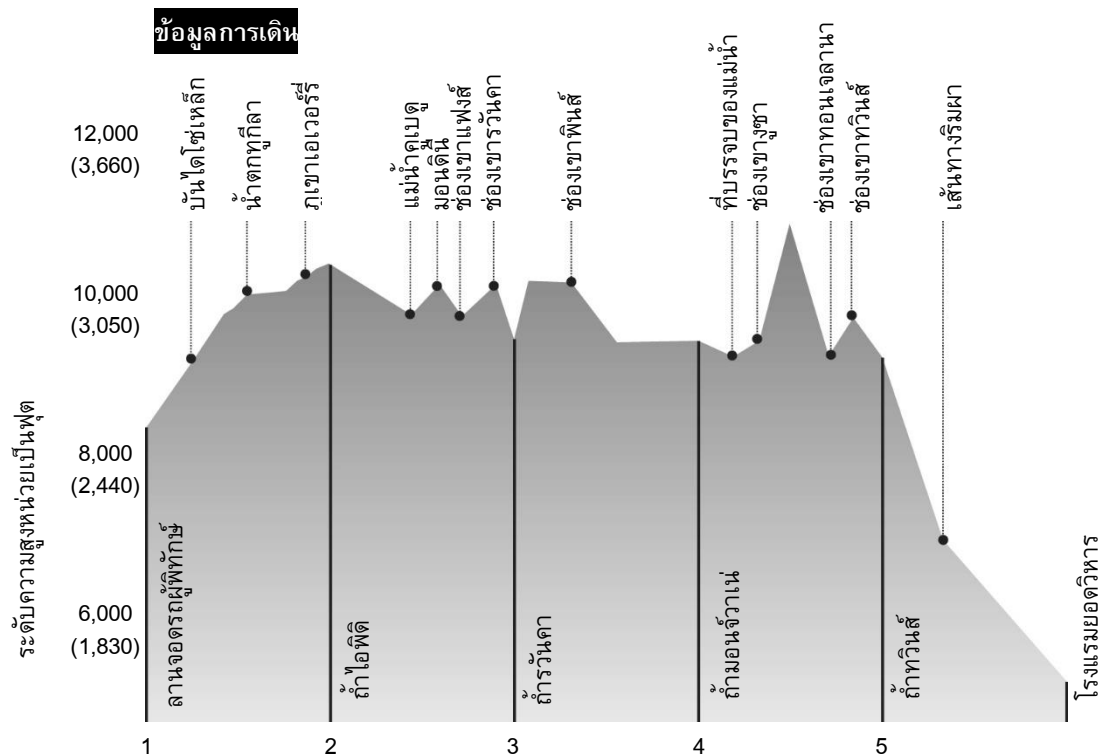

“เส้นทางเดินสำรวจในแอฟริกา” ข้างต้นและในหน้าที่ผ่านมา เป็นส่วนที่คัดลอกมาจากหนังสือ Classic Treks

## จงใช้บทอ่านข้างต้นตอบคำถามต่อไปนี้ (6 ข้อ)

1. หากพิจารณาข้อมูลใน “ภาพรวม” แล้ว เส้นทางเดินสำรวจสายนี้สื่อความรู้สึกตามข้อใด
  1. ยากปานกลาง ฤดูร้อนเดินสำรวจได้ดีที่สุด
  2. ยากปานกลาง ผสมกันระหว่างภูเขาและพื้นที่ราบ
  3. ยาก จำเป็นต้องเตรียมความพร้อมให้ดี
  4. ยากที่สุด จำเป็นต้องมีความสามารถในการปีนเขา

เพราะเหตุใดนักเรียนจึงเลือกตอบข้อนั้น.....  
.....  
.....

2. “ลานจอดรถผู้พิทักษ์” มีความสูงอยู่ที่ระดับใด ให้นักเรียนตอบคำถามเป็นทั้งหน่วยฟุตและหน่วยเมตร  
.....ฟุต  
.....เมตร

3. หากนักเรียนต้องเดินตามเส้นทางเดินสำรวจที่ปรากฏในบทอ่าน นักเรียนจะเลือกเดินตามเส้นทางเดินสำรวจในเดือนใด

ให้นักเรียนเขียนวงกลมล้อมรอบคำว่า “เมษายน” “มิถุนายน” หรือ “กันยายน” พร้อมทั้งให้เหตุผลประกอบ โดยอ้างอิงจากตารางในบทอ่าน

เมษายน

มิถุนายน

กันยายน

.....  
.....

4. หากพิจารณาข้อมูลในบทอ่านแล้ว ข้อใดคือสถานที่ที่นักเรียนจะไปปรากฏ หลังจากเดินผ่านไปสองวัน

1. ที่ลานจอดรถผู้พิทักษ์
2. ที่ถ้ำไอนุตี
3. ที่ถ้ำวันคา
4. ที่ถ้ำมอนจัวเน่
5. ที่ถ้ำทวินส์
6. ที่โรงแรมยอดวิหาร

เพราะเหตุใดนักเรียนจึงเลือกตอบข้อนั้น.....  
.....  
.....



5. นักเรียนคิดว่า เส้นทางเดินสำรวจในวันใดยากลำบากที่สุด จงตอบคำถามพร้อมทั้งให้เหตุผลประกอบ โดยอ้างอิงจากข้อมูลในบทอ่าน

.....

.....

6. หากพิจารณาข้อมูลใน “ภาพรวม” แล้ว นักเรียนจะได้ชมพระอาทิตย์ขึ้นในวันใด หลังจากเดินตามเส้นทางเดินสำรวจสายนี้

1. วันที่ 1
2. วันที่ 2
3. วันที่ 3
4. วันที่ 4
5. วันที่ 5

เพราะเหตุใดนักเรียนจึงเลือกตอบข้อนั้น.....

.....

.....

## แบบฝึกชุดที่ 6 เรื่องที่ 3 การเพิ่มขึ้นของระดับน้ำทะเล

ให้นักเรียนคลิกที่ลิงก์ [https://pisa2018-](https://pisa2018-questions.oecd.org/platform/index.html?user=&domain=GLC&unit=G122-RisingSeaLevels&lang=tha-THA)

[questions.oecd.org/platform/index.html?user=&domain=GLC&unit=G122-RisingSeaLevels&lang=tha-THA](https://pisa2018-questions.oecd.org/platform/index.html?user=&domain=GLC&unit=G122-RisingSeaLevels&lang=tha-THA)

เพื่ออ่านและศึกษาวิเคราะห์บทอ่าน เรื่อง การเพิ่มขึ้นของระดับน้ำทะเล และตอบคำถาม

การเพิ่มขึ้นของอุณหภูมิโลกเป็นผลมาจากการเพิ่มขึ้นของระดับคาร์บอนไดออกไซด์ในชั้นบรรยากาศ ซึ่งกำลังทำให้ระดับน้ำทะเลทั่วโลกเพิ่มสูงขึ้น เกาะและพื้นที่บริเวณชายฝั่งที่เป็นเนินเตี้ยๆ ได้รับผลกระทบมากเป็นพิเศษ นักวิทยาศาสตร์ส่วนใหญ่เชื่อว่าระดับน้ำทะเลจะเพิ่มสูงขึ้นอย่างต่อเนื่องไปอีกหลายร้อยปี

[หมายเหตุ : ข้อสอบชุดนี้จะกล่าวถึงการเปลี่ยนแปลงสภาพภูมิอากาศและการเพิ่มขึ้นของระดับน้ำทะเลในประเทศสมมติแห่งหนึ่ง]

*ภาพยนตร์เรื่อง ทราวินา : สรวงสวรรค์ที่สาบสูญ* เป็นภาพยนตร์สารคดีที่กำลังได้รับความนิยมซึ่งได้เล่าถึงผลกระทบที่เกิดขึ้นจากการเพิ่มขึ้นของระดับน้ำทะเลที่มีต่อทราวินา ซึ่งเป็นประเทศหมู่เกาะขนาดเล็กแห่งหนึ่ง อันประกอบด้วยเกาะที่เป็นพื้นที่ราบลุ่มจำนวน 12 เกาะ และเป็นที่อยู่อาศัยของประชากรประมาณ 20,000 คน กลุ่มอุตสาหกรรมหลักของประเทศ ได้แก่ การท่องเที่ยว การประมง และการเกษตร ในช่วงทศวรรษที่ผ่านมา ระดับน้ำทะเลที่เพิ่มขึ้นบีบบังคับให้ชาวทราวินาหลายคนต้องย้ายไปยังพื้นที่ที่สูงขึ้น นักวิทยาศาสตร์ได้ประมาณการว่า หากทั่วโลกยังไม่ลดการปลดปล่อยคาร์บอนไดออกไซด์ลงอย่างรวดเร็ว พื้นที่ส่วนใหญ่ของทราวินาจะจมอยู่ใต้น้ำภายในปี 2075

จากเรื่อง “การเพิ่มขึ้นของระดับน้ำทะเล” ใช้ตอบคำถามต่อไปนี้

### คำถามที่ 1 : การเพิ่มขึ้นของระดับน้ำทะเล

ข้อมูลจากผู้สร้างภาพยนตร์บอกว่า จุดประสงค์ของสารคดีนี้คือ "เพื่อจูงใจผู้ชมให้เชื่อว่าอุณหภูมิของโลกที่สูงขึ้นเป็นภัยคุกคาม ด้วยการนำเสนอผลกระทบที่มีต่อชีวิตของผู้คน"

ด้วยจุดประสงค์ดังกล่าว เหตุผลในตารางข้างล่างอธิบายถึงการตัดสินใจของ ผู้สร้างภาพยนตร์ที่เน้นเฉพาะเรื่องราวของทราวินาใช่หรือไม่ ทำเครื่องหมาย ✓ ในช่อง **ใช่** หรือ **ไม่ใช่** ในแต่ละเหตุผล

เหตุผลนี้อธิบายว่าเพราะเหตุใด การเน้นเรื่องราวของทราวินาจะช่วยชักจูงให้ผู้ชมว่า อุณหภูมิของโลกที่สูงขึ้นเป็นภัยคุกคาม ใช่หรือไม่	ใช่	ไม่ใช่
ผู้ชมที่รู้จักผู้คนในทราวินาจะรู้สึกชื่นชมต่อจุดประสงค์ของสารคดีนี้		
การเปลี่ยนแปลงของสภาพภูมิอากาศได้ส่งผลกระทบต่อ ผู้คนในทราวินาแล้ว และสามารถทำเป็นสารคดีให้เห็นได้อย่างชัดเจน		
ทราวินาเป็นตัวอย่างที่แสดงให้เห็นถึงผลกระทบของการเพิ่มขึ้นของระดับน้ำทะเลที่อาจเกิดขึ้นในบริเวณอื่นๆ ทั่วโลก		
รัฐบาลทราวินาต้องการให้ประชาชนเรียนรู้เกี่ยวกับการเกิดคาร์บอนไดออกไซด์ให้มากที่สุดเท่าที่จะทำได้		

## คำถามที่ 2 : การเพิ่มขึ้นของระดับน้ำทะเล

นักสิ่งแวดล้อมบางคนกังวลว่าความสนใจที่ทราวินากำลังได้รับเนื่องมาจากความสำเร็จของภาพยนตร์เรื่องนี้ อาจทำให้เกิดผลกระทบเชิงลบได้

สถานการณ์ในตารางข้างล่างเป็นตัวอย่างของผลกระทบเชิงลบที่ อาจเกิดขึ้นได้ใช่หรือไม่ ทำเครื่องหมาย ✓ ในช่อง ใช่ หรือ ไม่ใช่ ในแต่ละตัวอย่าง

ตัวอย่างนี้เป็นผลกระทบเชิงลบที่อาจเกิดขึ้น เนื่องมาจากความสำเร็จของภาพยนตร์เรื่องนี้ ใช่หรือไม่	ใช่	ไม่ใช่
นักท่องเที่ยวอาจรีบมาชมเกาะก่อนที่จะสายเกินไป พวกเขาอาจจะมาโดยเรือสำราญขนาดใหญ่ ที่ก่อให้เกิดมลพิษทางน้ำและอากาศ		
ความสนใจในระดับนานาชาติที่มีให้การช่วยเหลือทราวินาอาจดึงความสนใจไปจากปัญหาที่ใหญ่กว่าซึ่งก็คือการจัดการ กับการเปลี่ยนแปลงสภาพภูมิอากาศของโลก		
รัฐบาลทราวินาอาจประสบปัญหาในการแจกจ่ายเงินหรือ สิ่งของที่ได้รับบริจาค ไปให้แก่ผู้ที่จำเป็นต้องได้รับมากที่สุดอย่างทันท่วงที		
แม้ว่าชาวทราวิเนียนจะสามารถย้ายไปยังพื้นที่ที่สูงขึ้นเมื่อถึงเวลาที่น้ำทะเลท่วม แต่พวกเขาก็จะสูญเสียพื้นที่ทำการเกษตรจำนวนมากไป		

### คำถามที่ 3 : การเพิ่มขึ้นของระดับน้ำทะเล

ในทราวินาได้มีการพิจารณาหลายโครงการเพื่อปกป้องเกาะที่มีผู้คนอาศัยอยู่หนาแน่น รวมถึงการสร้างกำแพงกันคลื่นด้วย โครงการเหล่านี้มีค่าใช้จ่ายสูง และประเทศทราวินาไม่สามารถรับภาระได้เอง องค์กรเกี่ยวกับการเปลี่ยนแปลงสภาพภูมิอากาศได้ยื่นข้อเสนอให้สร้างความร่วมมือระหว่างประเทศต่าง ๆ เพื่อให้เงินทุนสนับสนุนโครงการในทราวินา อย่างไรก็ตาม แนวความคิดนี้ยังเป็นหลักเลียงในสื่อนานาชาติ

ข้อโต้แย้งในตารางข้างล่าง สนับสนุนหรือคัดค้านข้อเสนอนี้ ทำเครื่องหมาย ✓ ในช่อง **สนับสนุน** หรือ **คัดค้าน** ในแต่ละข้อโต้แย้ง

ข้อโต้แย้งนี้สนับสนุนหรือคัดค้านการให้เงินทุนสนับสนุนระหว่างประเทศสำหรับโครงการในทราวินา	สนับสนุน	คัดค้าน
สถานการณ์นี้เป็นข้อยกเว้นและชีวิตของผู้คนในทราวินากำลังตกอยู่ในอันตราย		
ประเทศอื่น ๆ จะเรียกร้องการสนับสนุนแบบเดียวกันนี้สำหรับโครงการของพวกเขา		
กลุ่มระดับนานาชาติจำเป็นต้องมุ่งเน้นไปที่โครงการขนาดใหญ่กว่านี้ที่มีจุดประสงค์เพื่อลดการเปลี่ยนแปลงสภาพภูมิอากาศ		
ไม่สามารถช่วยทราวินาได้แล้ว การลงทุนนี้จะให้ผลเพียงชั่วคราวเท่านั้น		
การเปลี่ยนแปลงสภาพภูมิอากาศเป็นปัญหาระดับโลกและวิธีการแก้ปัญหาที่ทดลองในทราวินาอาจช่วยเป็นแนวทางให้กับประเทศอื่นๆ ได้		

### คำถามที่ 4 : การเพิ่มขึ้นของระดับน้ำทะเล

ในกรณีเช่นเดียวกับที่เกิดในทราวินา ประชาชนอาจถูกกดดันให้ต้องเป็น "ผู้ลี้ภัยจากสภาพภูมิอากาศ" ผู้ลี้ภัยจากสภาพภูมิอากาศ คือผู้คนที่ถูกบีบบังคับให้ต้องละทิ้งถิ่นฐานหรือประเทศของตนเนื่องจากภัยพิบัติทางสิ่งแวดล้อม

อุปสรรคหนึ่งสำหรับผู้ลี้ภัยจากสภาพภูมิอากาศอาจจะต้องเผชิญเมื่ออพยพไปยังสถานที่ใหม่คืออะไร

.....

.....

.....

### คำถามที่ 5 : การเพิ่มขึ้นของระดับน้ำทะเล

ในการจัดการกับภัยคุกคามของการเพิ่มขึ้นของระดับน้ำทะเล จำเป็นต้องมีการดำเนินการทั้งระยะสั้นและระยะยาว การดำเนินการระยะสั้นจะส่งผลในทันที หรือทำให้แก้ปัญหาได้ในระยะเวลาสั้นๆ การดำเนินการระยะยาวต้องใช้ระยะเวลาานานกว่าจึงจะส่งผล

ให้ระบุว่าข้อเสนอแต่ละข้อข้างล่างเป็นการดำเนินการกับการเพิ่มขึ้นของระดับน้ำทะเลแบบระยะสั้นหรือระยะยาว ทำเครื่องหมาย ✓ ในช่อง **ระยะสั้น** หรือ **ระยะยาว** ในแต่ละข้อเสนอ

ข้อเสนอนี้เป็นการดำเนินการกับการเพิ่มขึ้นของระดับน้ำทะเลระยะสั้น แบบระยะสั้นหรือระยะยาว	ระยะสั้น	ระยะยาว
การสร้างการป้องกันทางทะเล เช่น เขื่อนหรือกำแพงกันคลื่น		
การลดปริมาณแก๊สเรือนกระจกซึ่งทำให้โลกร้อน		
การใช้เทคโนโลยีในการผลิตน้ำดื่มโดยการกำจัดเกลือออกจากน้ำทะเล		
การย้ายเมืองและหมู่บ้านต่างๆ ไปยังพื้นที่ที่สูงขึ้น		
การสนับสนุนงานวิจัยที่พัฒนาวิธีการใหม่ๆ ในการปกป้องผู้คนและแผ่นดิน		

## แบบฝึกเพิ่มเติมเพื่อพัฒนาความฉลาดรู้ด้านการอ่าน

**คำชี้แจง** แบบฝึกเพิ่มเติมเพื่อพัฒนาความฉลาดรู้ด้านการอ่านจัดทำขึ้น มีวัตถุประสงค์เพื่อให้นักเรียน หรือครูผู้สอน นำไปใช้ฝึกเพิ่มเติมนอกเหนือจากที่ได้จัดเป็นชุดของแบบฝึกไว้ และสามารถนำไปปรับประยุกต์ใช้ฝึกเพิ่มเติม โดยสามารถสแกนและดาวน์โหลดแบบฝึกตาม QR CODE นี้ ไปฝึกทักษะหรือความสามารถในการจับใจความ ตีความ สรุปความ แปลความ ย่อความ ขยายความ วิเคราะห์ ประเมิน และวิพากษ์วิจารณ์บทอ่าน หรือเรื่องที่อ่าน หรือ ทักษะการอ่านอย่างฉลาดรู้ตามแนวของ PISA หรือสามารถจัดทำเป็นแบบฝึกเพิ่มเติมเพื่อพัฒนาความฉลาดรู้ด้านการอ่านได้ตามความเหมาะสม



[https://drive.google.com/drive/folders/1Vx0yo5rZiEWExxPvn\\_1D6bDty\\_JdEnsW](https://drive.google.com/drive/folders/1Vx0yo5rZiEWExxPvn_1D6bDty_JdEnsW)

## บันทึก



## เอกสารอ้างอิง

สถาบันส่งเสริมการสอนวิทยาศาสตร์และเทคโนโลยี , Organisation for Economic Co-operation and Development-OECD. (2555). ตัวอย่างข้อสอบการประเมินผลนานาชาติ PISA การอ่าน .. กรุงเทพมหานคร .: หางทุนสวนจำกัด อรุณการพิมพ์

สถาบันส่งเสริมการสอนวิทยาศาสตร์และเทคโนโลยี , Organisation for Economic Co-operation and Development-OECD. (2555). ระบบออนไลน์ข้อสอบ PISA ที่ได้รับอนุญาตให้เผยแพร่ . เผยแพร่ 15 เมษายน 2567 , จาก <https://ipst-pisatest.ipst.ac.th/> .

University of Cambridge Local Examinations Syndicate (UCLES). (2015). *Cambridge International Examinations : Cambridge International General Certificate of Secondary Education - Cambridge -IGCSE. FIRST LANGUAGE THAI* . Public June 2015 , จาก <https://papacambridge.com/category/practice-papers/caie-practice-papers/caie-practice-papers-igcse/>.

University of Cambridge Local Examinations Syndicate (UCLES). (2016). *Cambridge International Examinations : Cambridge International General Certificate of Secondary Education - Cambridge -IGCSE. FIRST LANGUAGE THAI* . Public June 2016 , จาก <https://pastpapers.co/cie/?dir=IGCSE/Thai-First-Language-0518/2016>

University of Cambridge Local Examinations Syndicate (UCLES). (2017). *Cambridge International Examinations : Cambridge International General Certificate of Secondary Education - Cambridge -IGCSE. FIRST LANGUAGE THAI* . Public June 2017 , จาก <https://pastpapers.co/cie/?dir=IGCSE/Thai-First-Language-0518/2017>

University of Cambridge Local Examinations Syndicate (UCLES). (2018). *Cambridge International Examinations : Cambridge International General Certificate of Secondary Education - Cambridge -IGCSE. FIRST LANGUAGE THAI* . Public June 2018 , จาก <https://pastpapers.co/cie/?dir=IGCSE/Thai-First-Language-0518/2018-May-June>

## คณะผู้จัดทำ

### ที่ปรึกษา

- |                                       |   |
|---------------------------------------|---|
| 1. พลตำรวจเอก เพิ่มพูน ชิดชอบ         | รัฐมนตรีว่าการกระทรวงศึกษาธิการ   |
| 2. ว่าที่ร้อยตรี ธนุ วงษ์จินดา        | เลขาธิการคณะกรรมการการศึกษาขั้นพื้นฐาน  |
| 3. รองศาสตราจารย์ธีระเดช เจียรสุขสกุล | ผู้อำนวยการสถาบันส่งเสริมการสอนวิทยาศาสตร์และเทคโนโลยี                            |
| 4. นางเกศทิพย์ ศุภวานิช               | รองเลขาธิการคณะกรรมการการศึกษาขั้นพื้นฐาน   |
| 5. นายภูธร จันทะหงษ์ ปุณยจรัสธำรง     | ผู้ช่วยเลขาธิการคณะกรรมการการศึกษาขั้นพื้นฐาน                                     |
| 6. นายธงชัย ชิวปรีชา                  | ผู้ทรงคุณวุฒิที่ปรึกษาคณะกรรมการพัฒนา<br>โรงเรียนวิทยาศาสตร์จุฬาลงกรณ์มหาวิทยาลัย |

### คณะกรรมการอำนวยการจัดทำเอกสาร

- |                              |  |
|------------------------------|--|
| 1. นางสาวรัตนา แสงบัวเผื่อน  | ผู้อำนวยการสำนักติดตามและประเมินผล<br>การจัดการศึกษาขั้นพื้นฐาน                        |
| 2. นายวิษณุ ทรัพย์สมบัติ     | ผู้อำนวยการสำนักวิชาการและมาตรฐานการศึกษา  |
| 3. นายชนาธิป ท้ายแป          | ผู้อำนวยการสำนักทดสอบทางการศึกษา   |
| 4. นายภูริวรรษ คำอ้ายกาวิณ   | ผู้อำนวยการสำนักบริหารงานความเป็นเลิศด้านวิทยาศาสตร์ศึกษา                              |
| 5. นางสาวสุพัตรา ผาติวิสันต์ | รองผู้อำนวยการสถาบันส่งเสริมการสอนวิทยาศาสตร์และเทคโนโลยี                              |
| 6. นางธัญยากานต์ กุลศุภกร    | ผู้อำนวยการ สาขาประเมินผลทางการศึกษา<br>สถาบันส่งเสริมการสอนวิทยาศาสตร์และเทคโนโลยี    |
| 7. นายจักรพงษ์ วงศ์อ้าย      | ผู้อำนวยการศูนย์ขับเคลื่อนโครงการโรงเรียนคุณภาพประจำตำบล                               |
| 8. นายสมเจตน์ พันธุ์พรหม     | ผู้อำนวยการศูนย์ PISA  |
| 9. นางสาวชามาศ ดิษฐเจริญ     | ศึกษานิเทศก์ชำนาญการพิเศษ ช่วยราชการ<br>สำนักบริหารงานความเป็นเลิศด้านวิทยาศาสตร์ศึกษา |

### คณะกรรมการผู้ทรงคุณวุฒิ

- |                           |   |
|---------------------------|---|
| 1. นายปรีชาญญู เดชศรี     | ข้าราชการบำนาญ<br>สถาบันส่งเสริมการสอนวิทยาศาสตร์และเทคโนโลยี                 |
| 2. นางสาวจรรยาตรี แจบไธสง | รองผู้อำนวยการสำนักวิชาการและมาตรฐานการศึกษา                                  |
| 3. นางสาวมาเรียม ซอหมัด   | ข้าราชการบำนาญ<br>สำนักงานเขตพื้นที่การศึกษามัธยมศึกษากรุงเทพมหานคร เขต 2     |
| 4. นางสาววิตรี ทัดพิณิจ   | ข้าราชการบำนาญ<br>สำนักงานเขตพื้นที่การศึกษามัธยมศึกษาขอนแก่น                 |
| 5. นางตรุณจิต ม่วงมงคล    | ศึกษานิเทศก์ชำนาญการพิเศษ<br>สำนักงานเขตพื้นที่การศึกษาประถมศึกษากระบี่ เขต 1 |

- |                                 |   |
|---------------------------------|---|
| 6. นางอรรวรรณ เยาวภรณ์          | ศึกษานิเทศก์ชำนาญการพิเศษ<br>สำนักงานเขตพื้นที่การศึกษาประถมศึกษาจันทบุรี เขต 1 |
| 7. นายณัฐเมธีร์ ดุคณิต          | ศึกษานิเทศก์ชำนาญการ<br>สำนักงานเขตพื้นที่การศึกษามัธยมศึกษากรุงเทพมหานคร เขต 1 |
| 8. นายอิทธิภัทร จรุงชัยกุลเจริญ | นักวิชาการอิสระ   |

#### บรรณาธิการกิจ

- |                               |   |
|-------------------------------|---|
| 1. นางสาวชามาศ ดิษฐเจริญ      | ศึกษานิเทศก์ชำนาญการพิเศษ ช่วยราชการ<br>สำนักบริหารงานความเป็นเลิศด้านวิทยาศาสตร์ศึกษา<br>โรงเรียนวิทยาศาสตร์จุฬาราชวิทยาลัย ตรัง |
| 2. นางสาวสิริลักษณ์ หลงขาว    | โรงเรียนวิทยาศาสตร์จุฬาราชวิทยาลัย นครศรีธรรมราช  |
| 3. นายมานัสย์สร อุดมธรรมปัญญา | โรงเรียนวิทยาศาสตร์จุฬาราชวิทยาลัย บุรีรัมย์  |
| 4. นางสาวมณีรัตน์ ภายดี       | โรงเรียนสวนกุหลาบวิทยาลัย   |
| 5. นายโกญจนาท คุณพูล          | โรงเรียนบดินทรเดชา (สิงห์ สิงหเสนี)   |
| 6. นางสาวสุวดี นาสวัสดิ์      | โรงเรียนบดินทรเดชา (สิงห์ สิงหเสนี)   |
| 7. นายนิรัตน์ อจลพล           |   |

#### คณะผู้จัดทำ

- |                                |  |
|--------------------------------|--|
| 1. นางสาวณัฐนิชา ศรีสุขสวัสดิ์ | โรงเรียนวิทยาศาสตร์จุฬาราชวิทยาลัย นครศรีธรรมราช |
| 2. นายศุภเกียรติ กุศล          | โรงเรียนวิทยาศาสตร์จุฬาราชวิทยาลัย เชียงราย      |
| 3. นางสาวพรธนิภา มาดี          | โรงเรียนวิทยาศาสตร์จุฬาราชวิทยาลัย เชียงราย      |
| 4. นางอรุณี ผ่องใส             | โรงเรียนวิทยาศาสตร์จุฬาราชวิทยาลัย เชียงราย      |
| 5. นางละมัย ไยดี               | โรงเรียนวิทยาศาสตร์จุฬาราชวิทยาลัย พิษณุโลก      |
| 6. นางสาวกมลลักษณ์ นิกธฐา      | โรงเรียนวิทยาศาสตร์จุฬาราชวิทยาลัย พิษณุโลก      |
| 7. นายพิชิตต์ ม้าพิทักษ์       | โรงเรียนวิทยาศาสตร์จุฬาราชวิทยาลัย พิษณุโลก      |
| 8. นายพิทักษ์ สุ่มมาตย์        | โรงเรียนวิทยาศาสตร์จุฬาราชวิทยาลัย ลพบุรี        |
| 9. นางสาวชลันดา บัวทอง         | โรงเรียนวิทยาศาสตร์จุฬาราชวิทยาลัย ลพบุรี        |
| 10. นางสาวภูษิญา ใจดี          | โรงเรียนวิทยาศาสตร์จุฬาราชวิทยาลัย ลพบุรี        |
| 11. นายสุระนะ พามนตรี          | โรงเรียนวิทยาศาสตร์จุฬาราชวิทยาลัย เลย           |
| 12. นางณัฐกานต์ วันนา          | โรงเรียนวิทยาศาสตร์จุฬาราชวิทยาลัย เลย           |
| 13. นางเยี่ยมลักษณ์ เสนานุช    | โรงเรียนวิทยาศาสตร์จุฬาราชวิทยาลัย เลย           |
| 14. นางพิมพ์พกาญจน์ คุ่มนายอ   | โรงเรียนวิทยาศาสตร์จุฬาราชวิทยาลัย มุกดาหาร      |
| 15. นางสาวกัลยา วิเศษศรี       | โรงเรียนวิทยาศาสตร์จุฬาราชวิทยาลัย มุกดาหาร      |
| 16. นางอันติกา กลางประพันธ์    | โรงเรียนวิทยาศาสตร์จุฬาราชวิทยาลัย มุกดาหาร      |
| 17. นายธีรยุทธ เสาวเนียม       | โรงเรียนวิทยาศาสตร์จุฬาราชวิทยาลัย บุรีรัมย์     |
| 18. นางสาวมณีรัตน์ ภายดี       | โรงเรียนวิทยาศาสตร์จุฬาราชวิทยาลัย บุรีรัมย์     |
| 19. นางสาวจุฑามาศ จันนุกุล     | โรงเรียนวิทยาศาสตร์จุฬาราชวิทยาลัย บุรีรัมย์     |
| 20. นางสาวปิยนุช แหวนเพชร      | โรงเรียนวิทยาศาสตร์จุฬาราชวิทยาลัย เพชรบุรี      |
| 21. นายพีระวัฒน์ เจริญรัตน์    | โรงเรียนวิทยาศาสตร์จุฬาราชวิทยาลัย เพชรบุรี      |

22. นายภักดี กลิ่นสน โรงเรียนวิทยาศาสตร์จุฬาราชวิทยาลัย เพชรบุรี
23. นางสาวกัญญาภัค ชมภูคำ โรงเรียนวิทยาศาสตร์จุฬาราชวิทยาลัย ปทุมธานี
24. นางสาวฐานันท์ น้อยเจริญ โรงเรียนวิทยาศาสตร์จุฬาราชวิทยาลัย ปทุมธานี
25. นายวรรณธนะ ปัญบุตร โรงเรียนวิทยาศาสตร์จุฬาราชวิทยาลัย ปทุมธานี
26. นางสาวอนิศรา คงดี โรงเรียนวิทยาศาสตร์จุฬาราชวิทยาลัย ชลบุรี
27. นางสาวกาญจนา พิทยาคุณ โรงเรียนวิทยาศาสตร์จุฬาราชวิทยาลัย ชลบุรี
28. นายธีระศักดิ์ บุตดางาม โรงเรียนวิทยาศาสตร์จุฬาราชวิทยาลัย ชลบุรี
29. นางอุไรวรรณ โอลาพุกษ์ โรงเรียนวิทยาศาสตร์จุฬาราชวิทยาลัย นครศรีธรรมราช
30. นายมานัสย์สร อุดมธรรมปัญญา โรงเรียนวิทยาศาสตร์จุฬาราชวิทยาลัย นครศรีธรรมราช
31. นางนภวรรณ มั่นยานนท์ โรงเรียนวิทยาศาสตร์จุฬาราชวิทยาลัย นครศรีธรรมราช
32. นายธนภุช ผลศิริ โรงเรียนวิทยาศาสตร์จุฬาราชวิทยาลัย นครศรีธรรมราช
33. นายรัตนพันธ์ เจนวนิช โรงเรียนวิทยาศาสตร์จุฬาราชวิทยาลัย ตรัง
34. นางพนัดดา ชินรินทร์ โรงเรียนวิทยาศาสตร์จุฬาราชวิทยาลัย ตรัง
35. นางสิริลักษณ์ หลงชาว โรงเรียนวิทยาศาสตร์จุฬาราชวิทยาลัย ตรัง
36. นางสาวจิรัชยา กลับศรีอ่อน โรงเรียนวิทยาศาสตร์จุฬาราชวิทยาลัย สตูล
37. นางสาวรอฮานา ปะดุกา โรงเรียนวิทยาศาสตร์จุฬาราชวิทยาลัย สตูล
38. นางสาวมะลิษา หมิ่นแดง โรงเรียนวิทยาศาสตร์จุฬาราชวิทยาลัย สตูล
39. สิบตำรวจโทหญิงผกาพรรณ กงภูธร โรงเรียนตำรวจตระเวนชายแดนบ้านห้วยเป่า
40. จำสิบตำรวจหญิงสุพัตรา แก้วคำ โรงเรียนตำรวจตระเวนชายแดน ชมรม 9 สมาคมจีนแห่งประเทศไทยฯ
41. จำสิบตำรวจหญิงกานต์ธิดา ยี่มรอด โรงเรียนตำรวจตระเวนชายแดนนเรศวรป่าละอู
42. นางสาวนันท์ธิดา ชื่นทันตา โรงเรียนบ้านเกร็งกฐิน
43. นางสาวนิรมล ปัญญาสงค์ โรงเรียนบ้านเกร็งกฐิน
44. สิบตำรวจเอกหญิงภัทร์สุดา บรรดาศักดิ์ โรงเรียนมัธยมพระราชทานนายาว
45. นางภัทรภร สระสุรินทร์ โรงเรียนวัดหนองยาง
46. นางสาวสุดา ทองประเสริฐ โรงเรียนบ้านท่าแร่ (สหราษฎร์)
47. นางสาววิไลพร เสี่ยงกุศล โรงเรียนแม่จันวิทยาคม
48. นางสาวลฎาภา เผือกอ่อน โรงเรียนพิษณุโลกพิทยาคม
49. นางสาวพาริดา สุวรรณโคตร โรงเรียนชัยบาดาล
50. นายโกญจนาท คุณพล โรงเรียนสวนกุหลาบวิทยาลัย
51. นางสาวสุวดี นาสวัสดิ์ โรงเรียนบดินทรเดชา (สิงห์ สิงหเสนี)
52. นายนิรัตน์ อจลพล โรงเรียนบดินทรเดชา (สิงห์ สิงหเสนี)
53. นางสาวรัชชา ไตรทอง โรงเรียนนวมินทราชินูทิศ เตรียมอุดมศึกษาน้อมเกล้า
54. นางสาวปัทมา จันทร์ศรี โรงเรียนปทุมวิไล
55. นายทศพล ลากจรัสแสงโรจน์ โรงเรียนบ้านบึง “อุตสาหกรรมนุเคราะห์”
56. นางสาวสร้อยชญา ศรีลาศักดิ์ โรงเรียนมุกดาหาร
57. นางสาวพิมพ์ภัทร์ ชุนทากย โรงเรียนศรีสงครามวิทยา
58. นางสาวจาลิตา นุงกระโทก โรงเรียนนางรอง
59. นางสาวอัญชลี แยกเรียง โรงเรียนเบญจมเทพอุทิศ

60. นางจุฑาทิพย์ สนวนกุล
61. นางอุดมพร มະนะโส
62. นางสาวปิยะะ เส้นติระ

โรงเรียนเบญจมราชูทิศ  
โรงเรียนวิเชียรมาตุ  
โรงเรียนสตูลวิทยา

#### คณะผู้ออกแบบปกและจัดทำรูปเล่ม

1. นายกฤษฎา ทองเชื้อ
2. นายกิตติธัช ทองแย้ม
3. นางณัฐฐา ทองเชื้อ
4. นางสาวนภาพร อมรเดชาวัฒน์
5. นายภัทรพงษ์ ปักกะตา

โรงเรียนวิทยาศาสตร์จุฬารณราชวิทยาลัย ชลบุรี  
โรงเรียนวิทยาศาสตร์จุฬารณราชวิทยาลัย ชลบุรี  
โรงเรียนวิทยาศาสตร์จุฬารณราชวิทยาลัย ชลบุรี  
สำนักบริหารงานความเป็นเลิศด้านวิทยาศาสตร์ศึกษา  
สำนักบริหารงานความเป็นเลิศด้านวิทยาศาสตร์ศึกษา

<https://www.pisacenterobec.org>

<https://ipst-pisatest.ipst.ac.th>

สำนักงานคณะกรรมการการศึกษาขั้นพื้นฐาน  
สถาบันส่งเสริมการสอนวิทยาศาสตร์และเทคโนโลยี  
กระทรวงศึกษาธิการ

